

Technische Information • Datenblatt**MG20-ZM-L-LN**

Ausgabe März 2020
Techn. Änderungen im Sinne der
Produktverbesserung vorbehalten!

Gas

Elektroanschluss

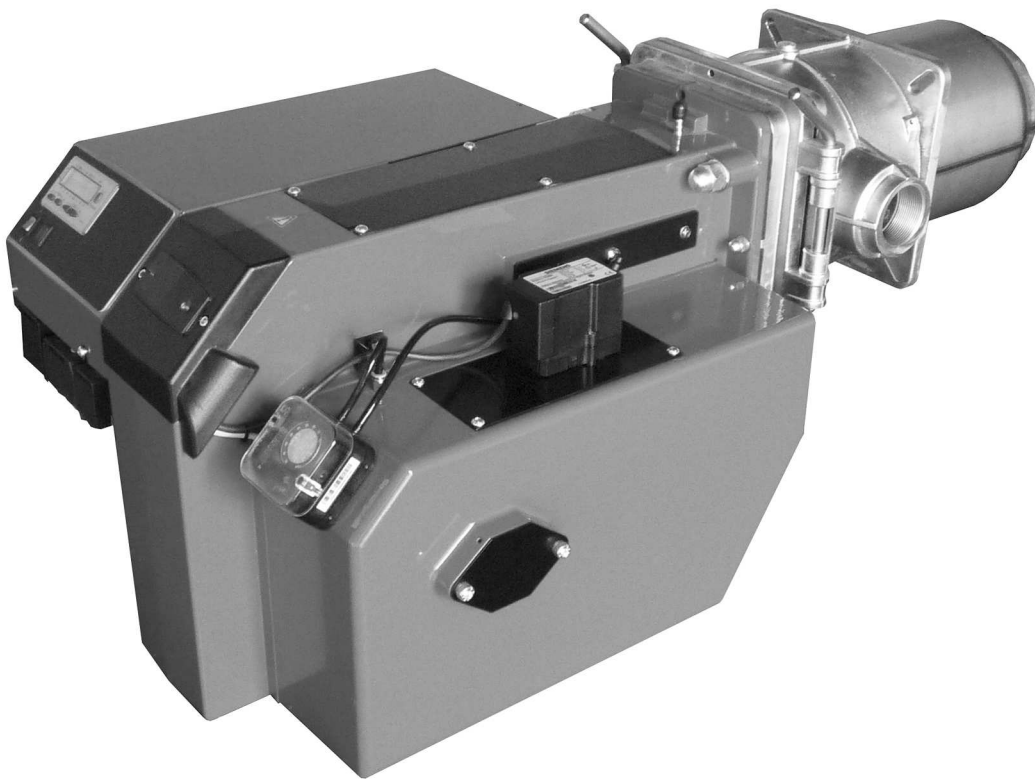
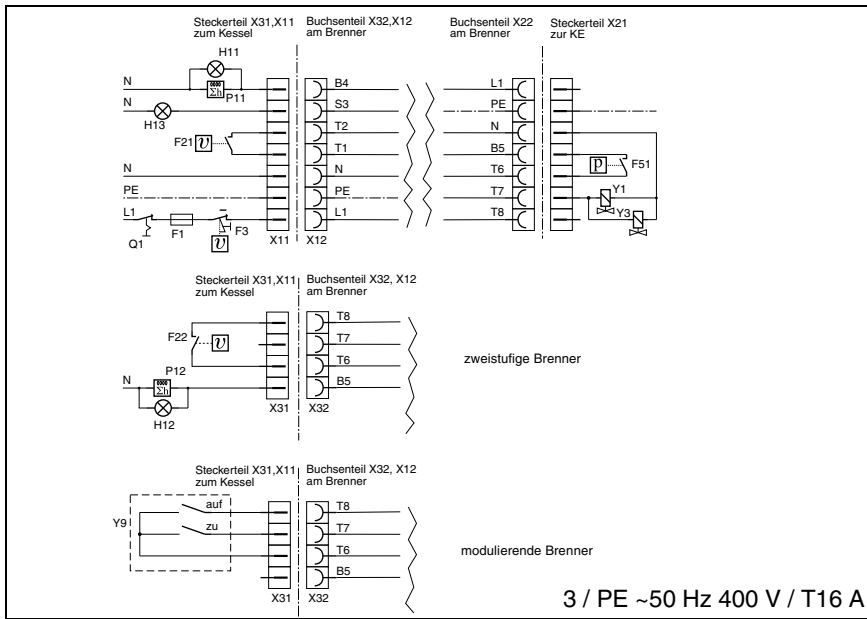

Legende:

- F1 externe Sicherung
- F21, F22 ext. Temp.-Regler 1./2. Stufe
- F3 ext. Sicherheits-Temperatur Begrenzer
- F51 Gasdruckwächter
- Q1 Heizungshauptschalter
- H11, H12 Ext. Betriebslampe
- H13 Ext. Lampe Störmeldung
- L1 Phase
- PE Schutzleiter
- P11, P12 Betriebsstundenzähler
- Y1, Y2 Magnetventil
- Y3 Sicherheitsmagnetventil
- Y9 externer Regler

Auswahldiagramme Gasrampe

MG20/1-LN

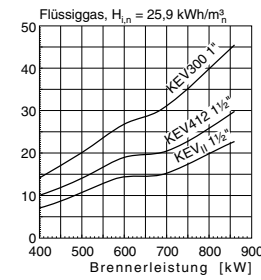
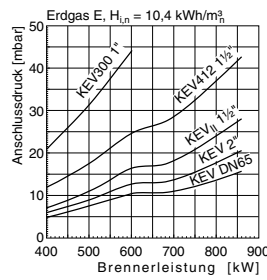
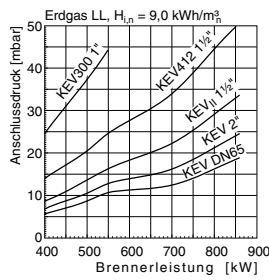

MG20/2-LN

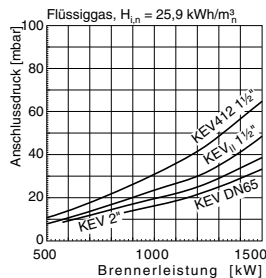
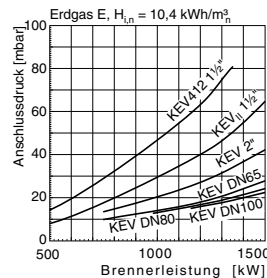
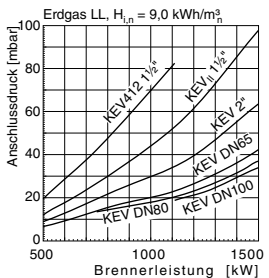

Technische Daten

Technische Daten	Brennertyp	
	MG20/1-ZM-L-LN	MG20/2-ZM-L-LN
Brennerleistung in kW	225 - 860	225 - 1350
Gasart	Erdgas LL + E= „N“, Flüssiggas 3B/P= „F“	
Betriebsweise	2-stufig gleitend, modulierend	
Spannung	3 / PE ~50 Hz 400 V / T16 A	
max. Stromaufnahme Start / Betrieb	6,5 A max. / 3,6 A eff.	8,0 A max. / 4,6 A eff.
Elektromotor (2800min ⁻¹) in kW	1,1	2,2
Flammenüberwachung	Ionisation	
Brennermanagementsystem	LMV27	
Gewicht in kg	56	58
Geräuschemission in dB(A)	≤ 78	≤ 78
Emissionsklasse	3	
NOx Grenzwert	≤ 80 mg/kWh	



Die in den Tabellen angegebenen Werte sind nur Einstellwerte zur Inbetriebnahme. Die jeweils erforderliche Anlageneinstellung muss bei abweichenden Daten wie Kesselleistung, Heizwert und Höhenlage neu bestimmt werden.

Auf jeden Fall ist eine Nachregulierung anlagenbedingt erforderlich.

Die maximale Leistung des Brenners lässt sich nur in der Mischkopfposition 0 erreichen. Mit der variablen Mischkopfposition kann an unterschiedlichen Wärmeerzeugern das Betriebsverhalten des Brenners optimiert werden.

MG20/1-ZM-L-LN					MG20/1-ZM-L-N								MG20/1-ZM-L-F				
					Erdgas LL $H_{i,n} = 9,3 \text{ [kWh/m}^3\text{]}$				Erdgas E $H_{i,n} = 10,4 \text{ [kWh/m}^3\text{]}$				Propan $H_{i,n} = 25,89 \text{ [kWh/m}^3\text{]}$				
Brennerleistung [kW]		Kesselleistung $\eta = 93\%$ [kW]	Position Luftklappe [°]		Position Mischkopf [mm]	Gasdüsendruck [mbar]		Gasdurchsatz [m ³ /h]		Gasdüsendruck [mbar]		Gasdurchsatz [m ³ /h]		Gasdüsendruck [mbar]		Gasdurchsatz [m ³ /h]	
2. Stufe	1. Stufe		2. Stufe P 9	1. Stufe P 1		2. Stufe	1. Stufe	2. Stufe	1. Stufe	2. Stufe	1. Stufe	2. Stufe	1. Stufe	2. Stufe	1. Stufe	2. Stufe	1. Stufe
450	224	419	26,0	9	22	7,3	2,1	49,9	24,8	5,7	1,6	44,6	22,2	7,4	2,0	17,4	8,7
520	260	484	33,0	12	22	9,6	2,7	57,6	28,8	7,5	2,1	51,5	25,8	9,5	2,7	20,1	10,0
600	300	558	40,0	14	22	12,0	3,5	66,5	33,3	9,4	2,7	59,5	29,7	12,1	3,6	23,2	11,6
740	370	688	90,0	19	22	14,7	5,0	82,0	41,0	11,5	3,9	73,4	36,7	17,4	5,2	28,6	14,3
560	280	521	30,5	13	10	7,9	2,7	62,1	31,0	6,2	2,1	55,5	27,8	9,4	2,9	21,6	10,8
640	320	595	36,0	17	10	10,3	3,5	70,9	35,5	8,1	2,7	63,4	31,7	11,8	3,6	24,7	12,4
760	380	707	51,0	21	10	14,5	4,8	84,2	42,1	11,3	3,8	75,3	37,7	16,0	4,8	29,4	14,7
813	410	756	90,0	22,5	10	16,2	5,2	90,1	45,4	12,7	4,1	80,6	40,6	18,0	5,5	31,4	15,8
600	300	558	30,0	10	0	9,1	2,8	66,5	33,3	7,1	2,2	59,5	29,7	9,0	2,9	23,2	11,6
680	340	632	34,0	13	0	11,2	3,5	75,4	37,7	8,8	2,7	67,4	33,7	11,3	3,5	26,3	13,1
780	390	725	44,0	17	0	14,3	4,3	86,5	43,2	11,2	3,4	77,3	38,7	14,5	4,3	30,1	15,1
860	430	800	90,0	20	0	17,4	5,0	95,3	47,7	13,6	3,9	85,2	42,6	17,4	5,1	33,2	16,6

MG20/2-ZM-L-LN						MG20/2-ZM-L-N								MG20/2-ZM-L-F			
						Erdgas LL $H_{i,n} = 9,3 \text{ [kWh/m}^3\text{]}$				Erdgas E $H_{i,n} = 10,4 \text{ [kWh/m}^3\text{]}$				Propan $H_{i,n} = 25,89 \text{ [kWh/m}^3\text{]}$			
Brennerleistung [kW]		Kesselleistung $\eta = 93\%$ [kW]	Position Luftklappe [°]		Position Mischkopf [mm]	Gasdüsendruck [mbar]		Gasdurchsatz [m ³ /h]		Gasdüsendruck [mbar]		Gasdurchsatz [m ³ /h]		Gasdüsendruck [mbar]		Gasdurchsatz [m ³ /h]	
2. Stufe	1. Stufe		2. Stufe P 9	1. Stufe P 1		2. Stufe	1. Stufe	2. Stufe	1. Stufe	2. Stufe	1. Stufe	2. Stufe	1. Stufe	2. Stufe	1. Stufe	2. Stufe	1. Stufe
440	220	405	22	9	22	4,9	1,3	48,8	24,6	3,8	1,0	43,6	22,0	4,3	1,6	17,0	8,5
600	300	552	30	13	22	6,9	2,5	66,5	33,3	5,4	2,0	59,5	29,7	7,5	2,4	23,2	11,6
800	400	736	40	20	22	12,8	4,2	88,7	44,3	10,0	3,3	79,3	39,7	12,8	3,7	30,9	15,4
1000	500	920	90	25	22	19,6	5,2	110,9	55,4	15,3	4,1	99,1	49,6	19,5	5,4	38,6	19,3
500	250	460	25	9	10	5,0	1,2	55,4	27,5	3,9	0,9	49,6	24,6	4,5	1,5	19,3	9,7
660	330	607	32	17	10	7,0	3,0	73,2	36,6	5,5	2,3	65,4	32,7	7,4	2,2	25,5	12,7
860	430	791	41	22	10	13,0	4,2	95,3	47,7	10,2	3,3	85,2	42,6	12,3	3,4	33,2	16,6
1080	540	994	90	27	10	20,3	5,3	119,7	59,9	15,9	4,1	107,1	53,5	19,2	5,1	41,7	20,9
600	300	552	21	10	0	5,1	1,4	66,5	33,3	4,0	1,1	59,5	29,7	4,9	1,5	23,2	11,6
800	400	736	26	14	0	8,6	2,4	88,7	44,3	6,7	1,9	79,3	39,7	8,6	2,4	30,9	15,4
1100	550	1012	43	19	0	16,0	4,9	121,9	61,0	12,5	3,8	109,0	54,5	16,2	4,2	42,5	21,2
1350	680	1242	90	24	0	24,6	6,3	149,7	75,4	19,2	4,9	133,8	67,4	24,5	6,2	52,1	26,1

Baumaße / Kesselanschlussmaße

Alle Maße in mm

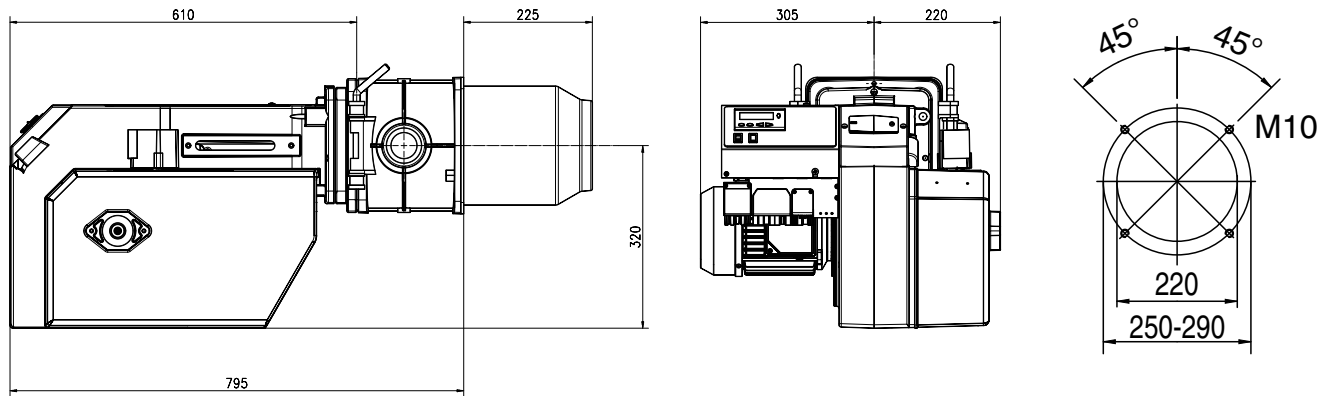

X = Brennerrohrverlängerung 100 mm und 200 mm

Arbeitsfelder

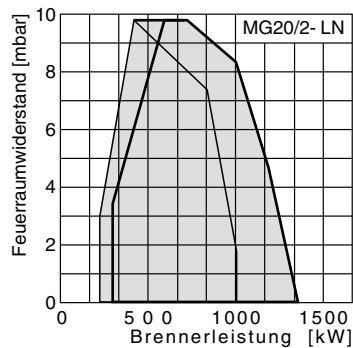
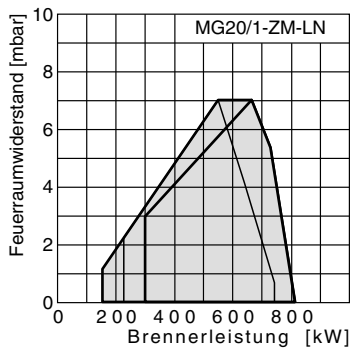

— Mischereinrichtung „zu“
 — Mischereinrichtung „auf“

DVGW geprüfte Arbeitsfelder nach DIN EN 676 und LRV '92.

Alle in dieser technischen Unterlage festgelegten Informationen sowie die von uns zur Verfügung gestellten Zeichnungen, Fotos und technischen Beschreibungen bleiben unser Eigentum und dürfen ohne unsere vorherige schriftliche Erlaubnis nicht vervielfältigt werden.
 Änderungen vorbehalten.



Enertech GmbH • Brenner und Heizsysteme
 Postfach 3063 • D-58662 Hemer • Telefon 02372/965-0 • Telefax 02372/61240
 E-Mail: info@giersch.de • Internet: <http://www.giersch.de>

