

МКЗ

Издание июнь 2017

Оставляем за собой право на внесение технических изменений, направленных на улучшение качества продукции!

Жидкое топливо / Газ

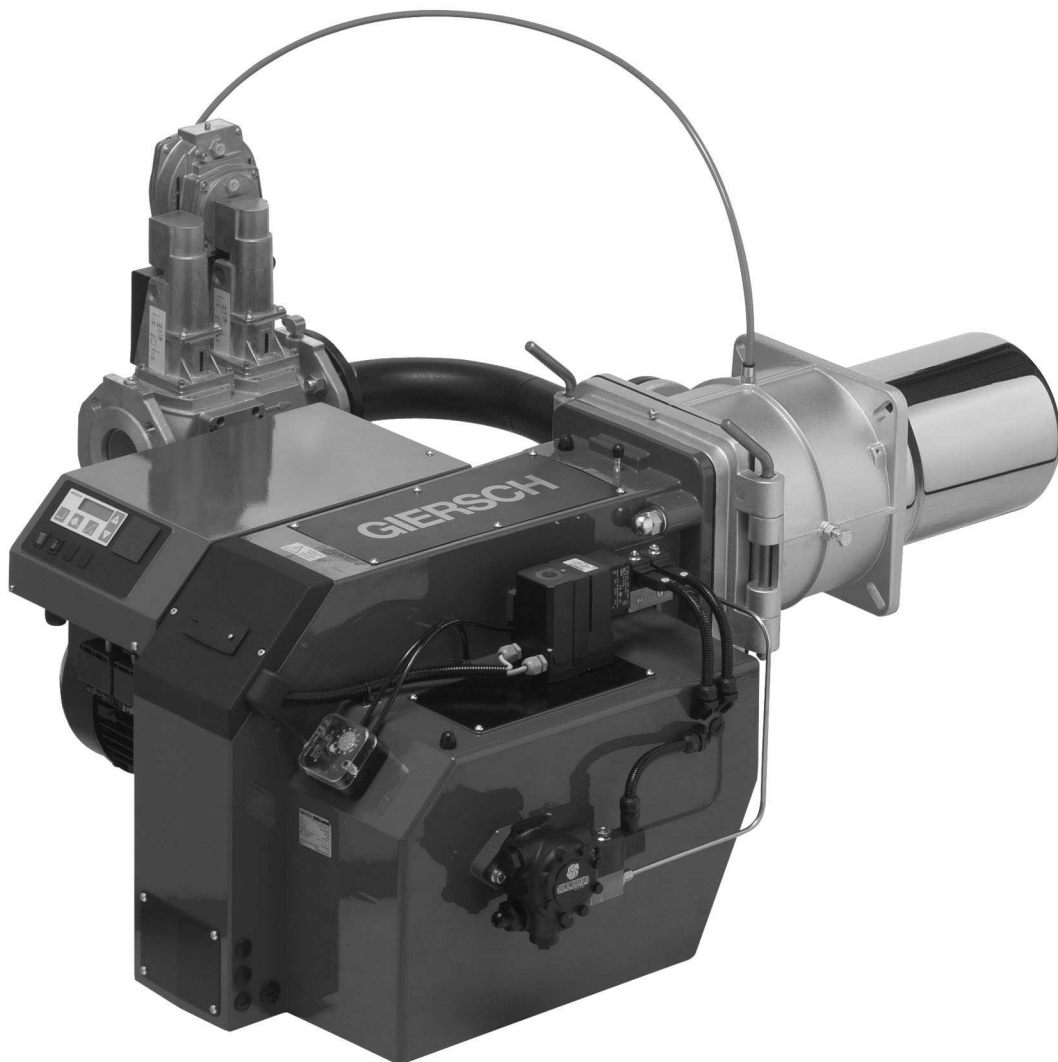

Содержание

1. Общие указания	3
2. Объем поставки	3
3. Техническое обслуживание и сервис.....	3
4. Руководство по эксплуатации	3
5. Указание	4
6. Ключ краткого обозначения.....	4
7. Технические данные.....	4
8. Присоединительные размеры котла.....	4
9. Электрод розжига	5
10. Контроль пламени.....	5
11. Подключение жидкого топлива	6
12. Насосная станция	6
13. Передняя панель	8
14. Сервопривод воздушной заслонки.....	8
15. Дистанционное переключение	9
16. Реле контроля давления воздуха.....	9
17. Реле контроля давления газа	9
18. Функциональный контроль	9
19. Ввод в эксплуатацию	10
20. Причины неисправностей и их устранение /описание хода работ	14
21. Блок управления	19
22. Дисплей блока управления MPA 22	19
23. Основные положения для расчётов по настройке газовой горелки.....	20
24. Газовая горелка с газовым компактным блоком KEV 1 1/2", KEV 2", KEV DN65, KEV DN80 и KEV DN100	21
25. Диаграмма подбора форсунок	24
26. Схема подключения	25
27. Таблицы настройки	42
28. Протокол настройки.....	46
29. Детальный чертёж горелки/ запчасти.....	47
30. Подтверждение соответствия двухтопливных горелок, работающих на жидком топливе и природном или сжиженном газе.....	54
31. Конструктивные размеры.....	56
32. Рабочие зоны	56

1. Общие указания

Монтаж комбинированной горелки должен производиться согласно соответствующих требований и предписаний. Поэтому в обязанности монтажника входит подробное ознакомление со всеми предписаниями. Монтаж, ввод в эксплуатацию и техническое обслуживание должны производиться внимательно, согласно соответствующим инструкциям. В помещениях с повышенной влажностью воздуха (прачечные), высоким содержанием пыли или агрессивных паров не допускается производить пуск горелок в эксплуатацию. Помещение котельной должно быть обеспечено соответствующим притоком воздуха.

Следует использовать лёгкое котельное топливо EL согласно DIN 51603. Комбинированные горелки предназначены для сжигания природного или сжиженного газа, жидкого топлива согласно Европейским нормам EN 437 и соответствовать Европейским нормам EN 676 и EN 267.

Ручной запорный клапан

Непосредственно перед горелкой или перед регулирующей арматурой в свободном доступе должен быть установлен ручной запорный клапан для отключения подачи топлива.

Фильтр и воздухоудалитель

Перед горелкой необходимо установить фильтр для предотвращения попадания посторонних частиц. Для удаления воздуха из топливной магистрали должно быть предусмотрено соответствующее оборудование.

2. Объём поставки

Прежде чем приступить к монтажу комбинированных горелок Giersch серии МКЗ следует проверить объём поставки.

В комплект поставки входят:

горелка, крепёжные болты, отдельная инструкция по эксплуатации, техническая информация, схема электрических соединений, уплотнение фланца, одно 7-ми полюсное и одно 4-х полюсное штекерные соединения (штекеры Виланда).



Внимание! Жидкотопливные форсунки не входят в объём поставки.

Для сжигания газового топлива:

газовый компактный блок.

Монтаж и ввод в эксплуатацию газового оборудования следует производить согласно техническим правилам DVGW (DVGW-TRGI). Газопровод следует прокладывать в соответствии с требуемым расходом газа и его динамическим давлением таким образом, чтобы газ подводился к горелке кратчайшим путём с наименьшими потерями давления. Суммарные потери давления газа в компактном газовом блоке и горелке с учетом сопротивления топочной камеры тепловой установки должны быть меньше, чем динамическое давление газа на входе.



Внимание!

Необходимо соблюдать последовательность подключения и направление протекания газа в газовой арматуре.

3. Техническое обслуживание и сервисная служба

Один раз в год необходимо силами уполномоченного фирмы-изготовителя или другого квалифицированного специалиста осуществлять контроль работы и герметичности всей установки в целом. Не допускается ремонт узлов, выполняющих предохранительные функции. Напротив, разрешена замена фирменных на равноценные, в достаточной степени проверенные детали. В случае неквалифицированного монтажа или ремонта, установки посторонних деталей и узлов, а также ненадлежащего использования мы не несём ответственности за последствия.

4. Инструкция по эксплуатации

Инструкция по эксплуатации вместе с данной технической информацией вывешивается на видном месте в помещении котельной. На обратной стороне инструкции по эксплуатации следует обязательно указать адрес ближайшей сервисной службы.

5. Указание

Причиной возникающих отказов часто являются ошибки, возникающие в процессе эксплуатации. Обслуживающий персонал необходимо детально ознакомить с работой горелки. Если отказы возникают часто, об этом необходимо поставить в известность сервисную службу.

6. Ключ краткого обозначения

МК 3-Z(-M)-L

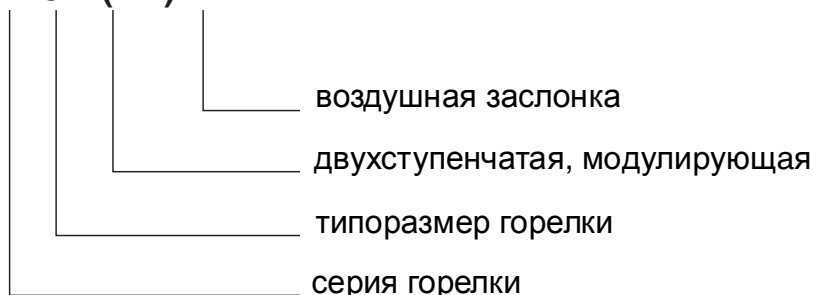

7. Технические данные

Технические данные	Тип горелки			
	МК3.1	МК3.2	МК3.3	МК3.4
Мощность горелки в кВт (при работе на газовом топливе)	441 - 1510	738 - 1880	620 - 2505	887 - 2705
Мощность горелки (при работе на жидком топливе) в кг/ч (в кВт)	46,2 - 127,3 (548 - 1510)	62,2 - 158,5 (738 - 1880)	64,0 - 211,2 (759 - 2505)	74,8 - 228,0 (887 - 2705)
Топливо	жидкое топливо согласно DIN 51603, природный газ LL + E, сжиженный газ			
Способ эксплуатации	по выбору: жидкое топливо/газ двухступенчатый или газ-модулирующий, жидкое топливо-двухступенчатый			
Напряжение	3 / N / PE ~ 50 Hz / 400 V			
Потребляемый ток старт/эксплуатация	10,5 / 6,5	15,0 / 9,0	15,5 / 9,3	16,3 / 11,3
Электродвигатель (2800мин. ⁻¹) в кВт	3,0	4,0	4,4	5,5
Датчик контроля пламени	KLC 1000			
Топочный автомат	MPA 22			

*при исполнении с насосной станцией как опция, сила тока увеличивается на 2,7 А

8. Присоединительные размеры котла (все размеры в мм)

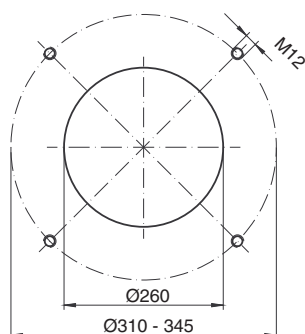

9. Электрод розжига

Необходимо соблюдать следующие установленные расстояния между электродами и форсункой:

Указанные размеры служат для контроля при возможно необходимой коррекции или при замене электродов

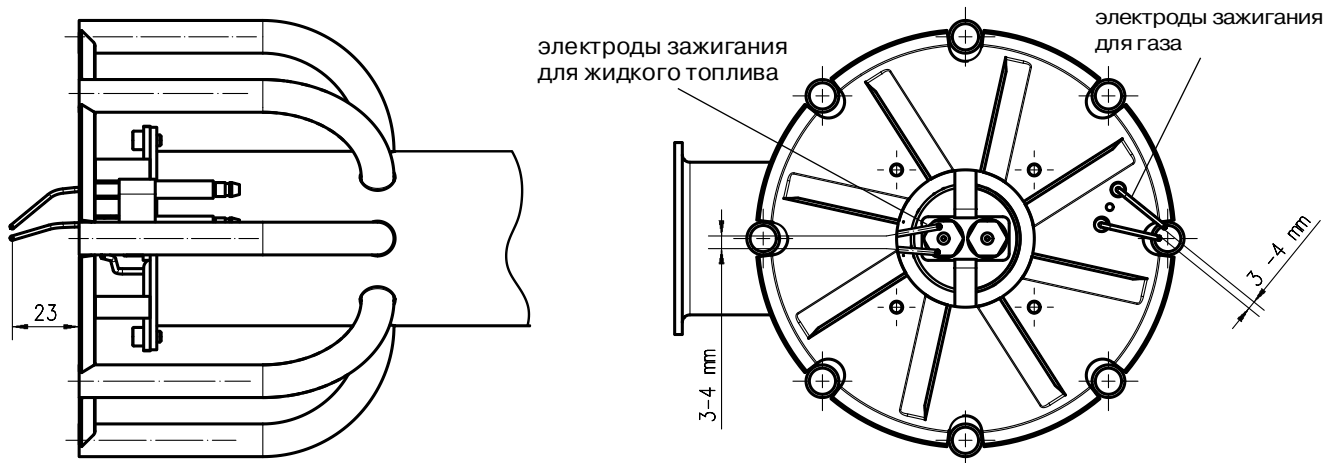

10. Детекторный датчик контроля пламени KLC 1000



После ввода в эксплуатацию и после проведения профилактических работ на горелке необходимо проконтролировать в целях безопасной работы детекторный датчик контроля пламени:

Для этого необходимо:

- Во время запуска горелки вытащить датчик и затемнить. Блок управления запускает горелку и после окончания контрольного предохранительного периода выходит на сбой в работе.
- Во время запуска горелки осветить датчик посторонним источником света (например: ультрафиолетовым лучём, зажигалкой или лампой накаливания (освещения помещения недостаточно – горелка должна во время продувки выйти на сбой в работе).
- Затемнить во время работы датчик контроля пламени, в зависимости от исполнения топочного автомата, горелка должна после нового запуска в конце контрольного-предохранительного периода или сразу после затемнения датчика выйти на режим сбоя в работе

Показания на дисплее лампы LED – датчика контроля пламени

Встроенная лампа LED высвечивается режим работы датчика пламени

Горелка выключена	лампа LED не горит	нет запроса тепла	
Продувка	лампа LED не горит	нет пламени	
Горелка в работе	лампа LED постоянное мерцание	пламя имеется	

При обслуживании протереть чистой, без волокон, тряпочкой видимую шайбу датчика KLC 1000. Не применять жидкости предназначенные для очистки горелки. Другого обслуживания прибора KLC 1000 не требуется. Датчик KLC является прибором для безопасной работы горелки поэтому открывать его запрещается.

11. Подключение жидкого топлива

Топливопроводы должны быть настолько приближены к горелке, чтобы присоединение топливных шлангов можно было выполнить без их натяжения. При этом надо обратить внимание на то, чтобы горелку можно было легко привести в сервисное положение.

⚠ Перед топливным насосом устанавливается топливный фильтр.

Таблицы для 2-х и однолинейной системы показывают макс. длину и диаметр трубопроводов для лёгкого жидкого топлива вязкостью EL 4,8 cST и которые зависят от 3 факторов.

- разницы высот между насосом и баком
- от размера форсунки и типа насоса
- диаметра трубопровода.

При расчёте длины трубопровода учтено сопротивление 4 изгибов, 1 запорного крана и 1 обратного клапана. Из-за возможных испарений топлива размер „X“ не должен превышать 4 метров

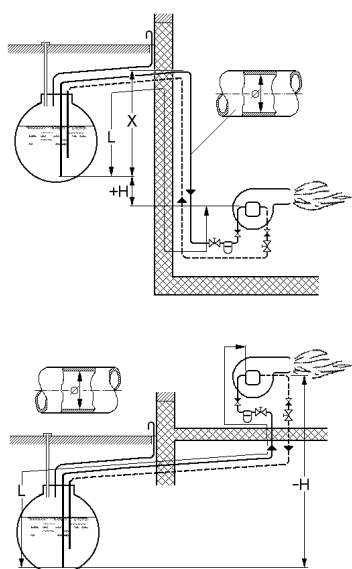

„2-х линейная система

H (м)	Suntec AJ6				Suntec J7					
	Ø мм	10	12	14	16	10	12	14	16	20
4.0	13	28	54	93	7	17	34	60	-	-
3.0	11	25	47	82	6	15	29	52	-	-
2.0	9	21	40	70	5	12	25	45	-	-
1.0	8	17	34	59	3	10	21	37	-	-
0.5	7	16	30	53	3	9	19	34	-	-
0	6	14	27	48	2	8	16	30	77	-
-0.5	5	12	24	42	-	6	14	26	67	-
-1.0	4	10	20	36	-	5	12	22	58	-
-2.0	2	7	14	25	-	3	8	15	40	-
-3.0	0	3	7	13	-	-	3	7	22	-
-4.0	-	-	-	-	-	-	-	-	-	4

Однолинейная система

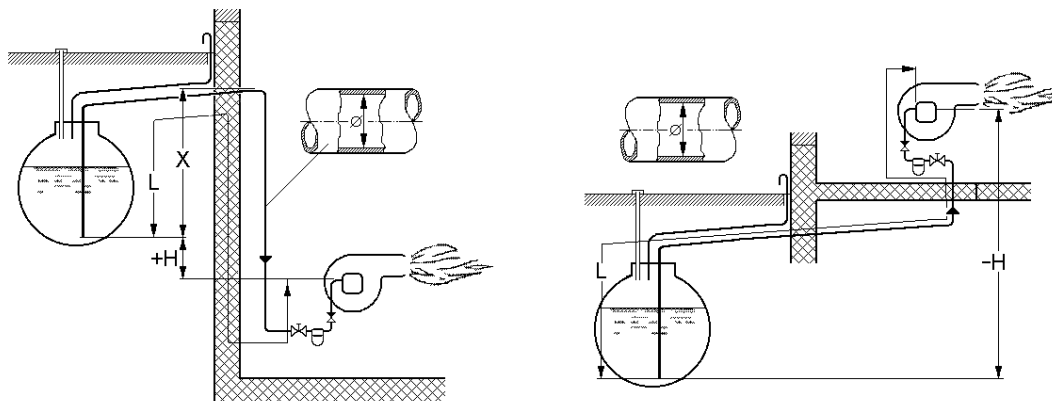

Ф-ка Ø мм	14 (gph)			20 (gph)				30 (gph)				45 (gph)			
	8	10	12	8	10	12	14	10	12	14	16	10	12	14	16
Н (м)	L (м)	L (м)	L (м)	L (м)	L (м)	L (м)	L (м)	L (м)	L (м)	L (м)	L (м)	L (м)	L (м)	L (м)	L (м)
4.0	21	52	100	14	36	75	100	23	49	92	-	15	32	61	100
3.0	18	45	95	12	31	66	100	20	43	81	-	13	28	53	92
2.0	16	39	82	11	27	57	100	17	37	70	-	11	24	46	79
1.0	13	33	69	9	23	48	89	15	31	59	-	9	20	38	66
0.5	12	30	62	8	20	43	81	13	28	53	-	8	18	35	60
0	11	27	56	7	18	39	72	12	25	48	82	7	16	31	54
-0.5	9	23	49	6	16	34	64	10	22	42	72	-	14	27	47
-1.0	8	20	43	5	14	30	55	9	19	36	63	-	12	23	41
-2.0	5	14	30	3	10	21	39	6	13	25	44	-	8	16	28
-3.0	3	8	17	-	5	11	22	3	7	14	25	-	4	8	15
-4.0	-	-	4	-	-	-	5	-	-	-	5	-	-	-	-

12. Насосная станция

Топливные шланги должны быть расположены как можно ближе к горелке во избежание натяжения и их перегибов. Важно, чтобы горелку можно было легко привести в сервисное положение.



Перед топливным насосом обязательно необходимо установить фильтр.

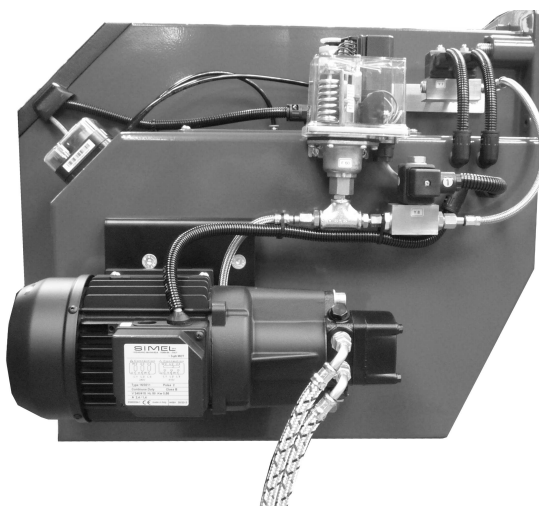

Насосная станция для МК3.1 / МК3.2

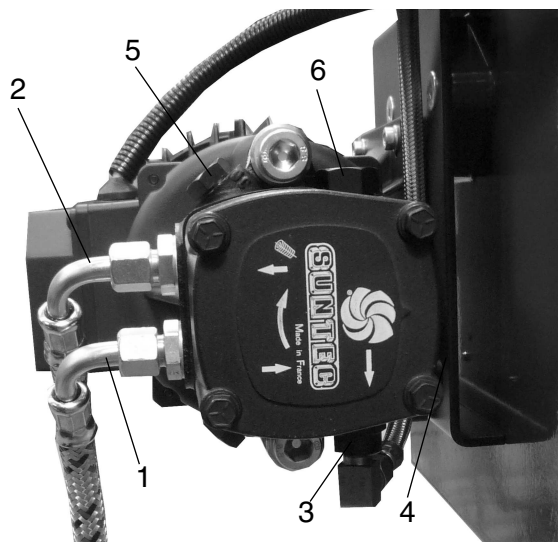

Топливный насос AJ6-CC

- 1 линия подачи
- 2 линия обратки
- 3 подключение форсунки
- 4 измерение давления
- 5 измерение вакуума
- 6 регулировка давления

Для перевода линии подачи топлива в однолинейную схему нужно обратить внимание на следующее:

Шланг линии обратки с ниппелем отсоединить от насоса. Байпас -заглушку вынуть и установить заглушку. Всасываемый поток насоса будет равен расходу топлива форсункой.

13. Передняя панель

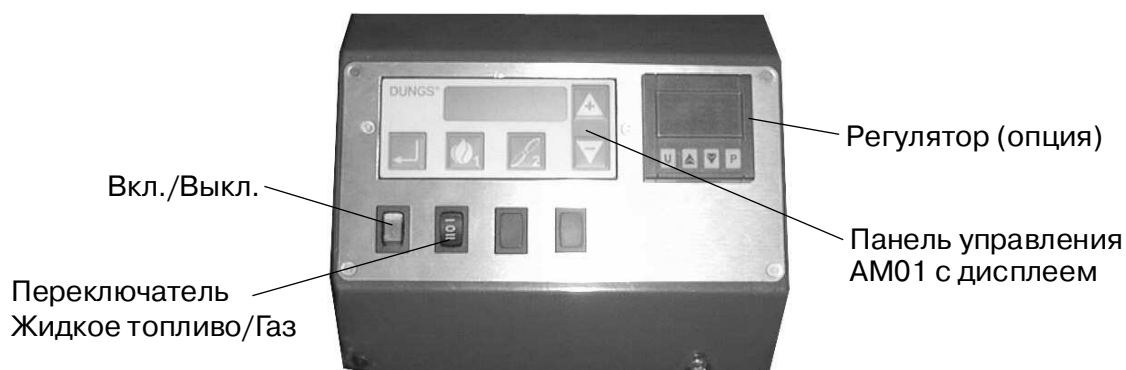

14. Сервопривод воздушной заслонки

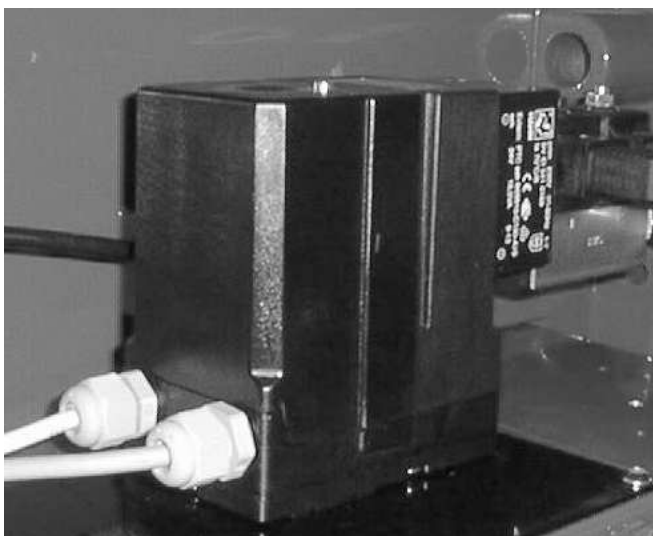

Сервопривод воздушной заслонки служит для изменения её положения на двухступенчатых плавных или модулирующих горелках. Настройка осуществляется электронно посредством управляемого микропроцессором топочного автомата.

Внимание



Открывать крышку при подключенном электропитании запрещается, т.к. попадание постороннего света выводит из строя сервопривод.

15. Дистанционное управление

Внимание!

Если переключатель, расположенный под кожухом горелки, находится в положении дистанционного переключения „**Fern**“, то переключатель выбора вида топлива на передней панели не задействован.

Переключение возможно только в том случае, если переключатель под кожухом горелки находится в положении переключения вручную „**Hand**“.

16. Реле контроля давления воздуха



Реле контроля давления воздуха работает как дифференциальное реле давления и служит для контроля давления у горелок с наддувом. На заводе реле контроля давления воздуха предварительно установлено на 8 мбар.

Примечание

Проверить, чтобы горелка при мин. давлении воздуха имела значения CO ниже установленных норм.

Возможные причины:

- неправильные установки
- электромотор не работает
- электромотор вращается в другую сторону

17. Реле контроля давления газа

Реле контроля давления газа служит для контроля давления газа на входе. При снижении установленного минимального давления газа на входе (предварительно установлено на заводе) происходит отключение горелки. Горелка самостоятельно запускается при превышении минимального давления.

Примечание: Необходимо проверить и установить значение CO. Для этого необходимо установить половину входного давления газа (например краном), при этом значения CO должны быть ниже установленных норм.

18. Функциональный контроль

Проверка защитной функции датчика контроля пламени должна производиться как при первичном вводе в эксплуатацию, так и после технического обслуживания или длительного отключения установки.

Попытка запуска с затемнённым датчиком пламени:

После окончания контрольно-предохранительного периода горелка должна выйти в режим сбоя.

Пуск при освещённом датчике пламени:

Примерно через 20 сек. предварительной продувки горелка должна выйти в режим сбоя.

Нормальный пуск; когда горелка работает, затемнить датчик пламени:

Новая попытка запуска, после окончания контрольно-предохранительного периода горелка должна выйти в режим сбоя.

19. Ввод в эксплуатацию: Режим настройки "Работа на жидком топливе"

Чтобы настроить данный режим, горелка должна находиться в режиме готовности Standby

OFF

Режим готовности Standby означает, что на горелку подано напряжение, но нет запроса на тепло и горелка включена на работу на жидком топливе. Если на дисплее топочного автомата МРА 22 высвечивается **OFF**, то горелка находится в режиме готовности и предварительная настройка уже была произведена.

OFFUPr

Если на дисплее топочного автомата МРА 22 высвечивается **OFFUPr**, это означает, что горелка находится в режиме готовности, но не задана программа и что необходимо задать параметры настройки согласно ниже указанной последовательности.

Важное указание: Если в течение 30 мин. было прервано или неправильно завершено задание параметров настройки, на дисплее вновь высвечивается **OFFUPr**.

Для задания новых параметров или изменения старых необходимо предпринять следующие шаги:



1-й шаг:

Ввести код доступа. Нажать одновременно клавиши 1 и 2

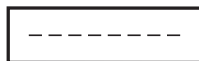

2-й шаг:

На дисплее высвечиваются 7 горизонтальных полосок; теперь введите пароль.

Указание: Паузы между заданием отдельных значений не должны превышать 20 сек., иначе топочный автомат МРА 22 вновь переключится в режим ожидания. Если это произойдет, задание параметров необходимо будет начать заново.



- нажмите 2 раза клавишу "Минус".



- подтвердите заданное значение нажатием на кнопку 2.



- нажмите 1 раз клавишу "Минус".



- подтвердите заданное значение нажатием 2 раза на кнопку 2.



- нажмите 4 раза клавишу "Плюс".



- подтвердите заданное значение нажатием на кнопку 2.



- нажмите 2 раза клавишу "Плюс".



- подтвердите заданное значение нажатием на клавишу 2.



или



- нажмите 3 раза клавишу "Плюс".



или



- подтвердите заданное значение нажатием на клавишу 2.



9 OIL

- нажмите 4 раза клавишу "Минус".

- нажмите 1 раз клавишу "Ввод".

Ввод пароля завершён.

3-й шаг:

При правильном вводе пароля на дисплее высвечивается **EOIL**

4-й шаг:

Посредством нажатия клавиш "Плюс" или "Минус" можно выбрать рабочие точки

9OIL (3 ступень), 3OIL (2 ступень) и 1OIL (1 ступень).

5-й шаг:

После выбора 3-й ступени на дисплее высвечивается **9OIL**. Удерживая нажатой **кнопку 2** и нажимая кнопки "**Плюс**" или "**Минус**", можно настроить рабочую точку 3-й ступени в диапазоне 0°- 90°.

Внимание: Установленный параметр 3-й ступени должен быть на 0,1° больше, чем параметр 2-й ступени!



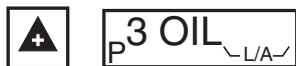

6-й шаг:

После установки параметров для **3-й ступени** нажмите на кнопку **"Плюс"**, чтобы перейти к настройке 2-й ступени. На дисплее высвечивается 3OIL. Удерживая нажатой **кнопку 2** и нажимая кнопки **"Плюс" или "Минус"**, можно настроить рабочую точку 2-й ступени в диапазоне от 0° до 90°.



Установочные параметры Вы можете взять из таблицы предварительной настройки.

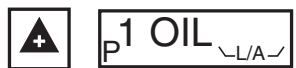

7-й шаг:

После установки параметров для **2-й ступени**, нажмите на кнопку **"Плюс"**, чтобы настроить **1-ю ступень**. На дисплее высвечивается 1OIL.



Удерживая нажатой **кнопку 2** и нажимая кнопки **"Плюс" или "Минус"** можно настроить рабочую точку **1-й ступени** в диапазоне от 0° до 90°.

Установочные параметры Вы можете взять из таблицы предварительной настройки.



8-й шаг:

После установки параметров для **1-й ступени** нажмите **кнопку "Плюс"**, чтобы



настроить точку воспламенения **P0**. На дисплее высвечивается **0OIL**. Удерживая нажатой **клавишу 2** и нажимая **клавиши "Плюс" или "Минус"**, можно настроить точку воспламенения **P0** в диапазоне от 0° до 90°.

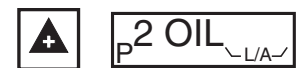

9-й шаг:

После настройки точки воспламенения **P0**, нажмите клавишу **"Плюс"**, чтобы перейти к настройке точки переключения с 1-й на 2-ю ступень. На дисплее высвечивается **2OIL**.



Удерживая нажатой **клавишу 2** и нажимая клавиши **"Плюс" или "Минус"**, можно перейти к настройке точки переключения с первой на вторую ступень в диапазоне от 0° до 90°.

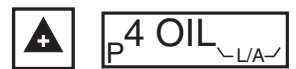

10-й шаг:

После настройки точки переключения с первой ступени на вторую нажмите **клавишу "Плюс"**. На дисплее высвечивается **4OIL** точка переключения 2/3 ступень. Установить значение параметра равное установленному значению для **3-й ступени**. Нажмите **клавишу "Плюс"**. На дисплее высвечивается **OIL**.

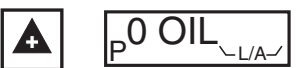

Замкните цепь безопасности. Поступивший на горелку запрос на тепло активирует программу запуска, которая должна остановиться в положении розжига. Если этого не произойдет, повторите настройку параметра точки воспламенения как указано в шаге 8.

11-й шаг:



Согласование мощности горелки с требуемой мощностью котла. Всё время, когда производится настройка, горелка должна работать, чтобы зафиксировать все измеряемые величины котла и горелки.

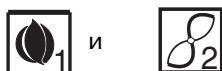

Настройка производится в следующей последовательности: 1-я ступень, 2-я ступень, 3-я ступень (на 0,1° больше, чем 2-я ступень), точка переключения 1/2 ступень, точка переключения 3/4 ступень (на 0,1° больше, чем 2-я ступень) посредством одновременного нажатия на клавиши **2** и **"Плюс" или "Минус"**. Чтобы перейти на нормальный режим работы, необходимо одновременно удерживать нажатыми в течении 2 сек. **Клавишу 1** и **Клавишу 2**. Горелка включается на 1 ступень и затем на работу в нормальном режиме. Настройка завершена и параметры сохранены.

Указание:

Если вы после завершения настройки захотите внести изменения в установленные параметры, необходимо повторить все шаги начиная с **OFF**.



Внимание: Сброс неисправностей осуществляется нажатием на клавишу "Ввод".

Режим настройки "Работа на газовом топливе"

Для перехода в этот режим программирования горелка должна находиться в режиме ожидания Standby.

OFF

Состояние ожидания означает, что горелка включена на работу на газовом топливе, на неё подано напряжение, но нет запроса на тепло. Если на дисплее топочного автомата MPA 22 высвечивается **OFF**, то горелка находится в состоянии ожидания и предварительные настройки уже были произведены.

OFFUPr

Если на дисплее высвечивается **OFFUPr**, это означает, что топочный автомат MPA 22 находится в состоянии ожидания, но ещё не задана программа и необходимо ввести все настроечные параметры согласно указанным далее шагам.

Важное указание: Если в течении 30 мин. был прерван или не корректно завершён ввод параметров, на дисплее высвечивается **OFFUPr**.

Для ввода новых или изменения старых параметров необходимо выполнить следующие шаги:



1-й шаг:

Ввести код доступа. **Нажать одновременно клавиши 1 и 2.**

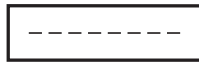

2-й шаг:

На дисплее высвечиваются 7 горизонтальных полосок; теперь необходимо ввести код доступа.

Указание: Интервал между заданием отдельных параметров не должен превышать 20 сек., иначе топочный автомат MPA 22 снова перейдет в режим ожидания. В этом случае необходимо заново ввести код доступа.



- Нажмите 2 раза клавишу "Минус".



- Подтвердите ввод однократным нажатием на клавишу 2.



- Нажмите 1 раз клавишу "Минус".



- Подтвердите ввод нажатием 2 раза на клавишу 2.



- Нажмите 4 раза клавишу "Плюс".



- Подтвердите заданное значение однократным нажатием на клавишу 2.



- Нажмите 2 раза клавишу "Плюс".



- Подтвердите заданное значение однократным нажатием на клавишу 2.



- Нажмите 3 раза клавишу "Плюс".



- Подтвердите заданное значение однократным нажатием на клавишу 2.



- Нажмите 4 раза клавишу "Минус".



- Нажмите 1 раз кнопку "Ввод".

Вы закончили ввод кода доступа.

P GAS Pn

3-й шаг:

Если код доступа введён правильно, на дисплее высвечивается **EGAS Pn**.



или



4-й шаг:

Нажатием на **клавишу "Плюс" или "Минус"** можно выбрать рабочие точки

P9 (макс. нагрузка), P1 (мин. нагрузка) и P0 (стартовая нагрузка) .

P 9GAS L/A

5-й шаг:

После выбора рабочей точки **P9** на дисплее высвечивается **9GAS**. Удерживая нажатой **клавишу 2** и нажимая клавиши **"Плюс" или "Минус"** можно настроить рабочую точку для максимальной нагрузки в диапазоне от 0° до 90°. Основные установочные параметры Вы можете взять из таблицы предварительной настройки.



и



или





6-й шаг:

После установки параметров для **P9**, нажмите на клавишу "Плюс" для установки **P1**. На дисплее высвечивается **1Gas**.



Удерживая нажатой **клавишу 2** и нажимая на клавиши "Плюс" или "Минус", можно установить рабочую точку минимальной нагрузки в диапазоне от 0° до 90°.

Основные установочные параметры вы можете взять из таблицы предварительной настройки.



7-й шаг:

После установки параметров для **P1**, нажмите клавишу "Плюс" для настройки **P0** (стартовая точка). На дисплее высвечивается **0 Gas**.



Удерживая нажатой **клавишу 2** и нажимая клавиши "Плюс" или "Минус" можно настроить рабочую точку для старта в диапазоне от 0° до 90°. Предпочтение здесь имеют параметры **P1**. Если значение **P1**, (мин. нагрузка) очень низкое, рекомендуется задать значение **P0** больше, чем **P1** для обеспечения надёжного старта.

Основные установочные параметры возьмите из таблицы предварительной настройки.



8-й шаг:

После установки параметров для **P0**, нажмите на клавишу "Плюс". На дисплее высветится **GAS Pn**.

Замкните цепь безопасности и включите запрос на тепло.

Горелка должна запуститься и остановиться в положении "Розжиг". Если этого не произойдёт, повторите установку параметров точки воспламенения **P0** как указано в шаге 7.

Когда горелка запустится, необходимо с помощью компактного газового блока установить давление на сопле горелки согласно таблицы настройки.



9-й шаг:



Произвести согласование мощности горелки с требуемой мощностью котла. Всё время, когда производится настройка, горелка должна работать, чтобы зафиксировать все измеряемые величины котла и горелки.



Настройка производится в последовательности, начиная с **P0, P1** и **P9** посредством одновременного нажатия на **клавишу 2** и клавиши "Плюс" или "Минус". Чтобы переключить горелку на нормальный режим работы удерживайте одновременно в течение 2 сек. **клавишу 1** и **клавишу 2**. Горелка переключится на минимальную мощность **P1** и затем на нормальный режим работы. Настройка завершена и параметры сохранены.



Указание:

Если после завершения настройки Вы захотите внести изменения в установленные параметры, Вы должны повторить все шаги сначала!

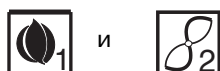

20. Возможные неисправности / Способы устранения неисправностей

Описание:	Причина:	Устранение:	Код неисправности
Двигатель горелки не запускается	повреждена токоподводящая линия	устранить недостатки электромонтажа	
	перегорел предохранитель	заменить	
	заблокирован предохранительный термостат	разблокировать	42Н
	превышена температура, установленная на регуляторе	после снижения температуры повторная попытка пуска	
	неисправен МРА 22	заменить	04Н
	устройство контроля герметичности в режиме сбоя	устранить негерметичность	44Н / 43Н
	не поступает газ	проверить подачу газа	
	неисправно реле контроля давления газа	заменить компактный блок или датчик давления газа	22Н
	засорен фильтр в компактном блоке	очистить или заменить	
	контакты реле контроля давления воздуха не разомкнуты	проверить реле контроля давления воздуха (см.стр.7)	20Н
неисправен электродвигатель напряжение в сети < 187 В	заменить устранить недостатки электромонтажа		
Горелка запускается и переключается в режим сбоя до или после истечения контрольного периода	Реле контроля давления воздуха не включилось во время продувки	см. стр.8	21Н
	посторонний свет	см. стр.5	26Н
	газовый электромагнитный клапан не открывается	заменить компактный блок	
	установлено слишком низкое значение стартового давления газа	увеличить стартовое количество газа	
	отсутствует розжиг	проверить электрод розжига и его положение, запальный трансформатор и кабель	
	перепутаны фаза/ноль	подключить корректно фазу/ноль	
	дефектный датчик контроля пламени	заменить см. стр.9	2ВН
	реле контроля давления воздуха переключается во время работы	см. стр.8	21Н
	газовое сопло засорено или дефектно	газовое сопло очистить или заменить	
Пламя гаснет во время работы	не поступает газ	проверить подачу газа	
	засорен фильтр в компактном блоке	очистить или заменить	
	отрыв пламени	неправильно установлен режим горения	27Н
	контакты реле контроля давления воздуха разомкнуты	проверить/заменить реле контроля давления воздуха	21Н
	слабый сигнал пламени	измерить сигнал пламени, см.стр. 5	27Н

Сервисная функция для газовой пневмо-модулирующей горелки

Сервисная функция служит только для контроля заданных параметров и кода неисправностей на дисплее горелки. Сервисная функция активируется в любом режиме работы горелки.

ВАЖНО!

В сервисном режиме изменение заданных параметров невозможно. Если в течении 20 сек. ни одна клавиша не нажимается, на дисплее высвечивается режим ожидания.

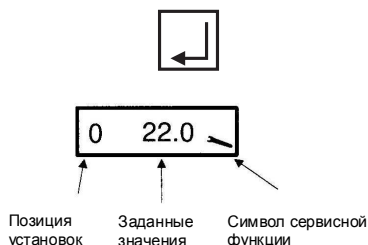

Для активирования сервисной функции необходимо в течении 2 сек. удерживать нажатой **клавишу "Подтвердить"**.

На дисплее высвечивается точка **P0**, заданное значение для сервопривода воздушной заслонки при розжиге в градусах и символ "отвёртки", обозначающий сервисную функцию.

Нажимая клавишу "Подтвердить", можно просмотреть следующие позиции:

- установленные значения для **P0, P1 и P9**
- последние шесть сбоев в работе от **P10 до P15** (см. код неисправности МРА)
- контрольное время проверки электромагнитных клапанов **P16 и P17**
- качество пламени **P18**
- адрес e-Bus блока управления МРА **P19**
- состояние системы проверки электромагнитных клапанов **P21**
- адрес e-Bus для внешнего регулятора **P24**
- задержка модуляции **P25**
- установленная точка старта горелки **P26**



Для выхода из сервисной функции нажмите клавишу "Подтвердить" или подождите прим. 20 сек.

Информационная функция

Информационная функция позволяет просмотреть значения расхода топлива, сумму часов работы и данные о программном обеспечении.

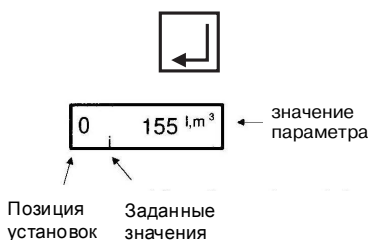

Для того, чтобы активировать информационную функцию, необходимо удерживать нажатой в течение 0,5 сек. клавишу **"Подтвердить"**.

На дисплее высвечивается **0** и значение параметра.

Нажимая клавишу "Подтвердить", можно последовательно просмотреть следующие параметры от 0 до 8 :

Важно:

Если в течение 20 сек. ни одна клавиша не будет нажата, на дисплее отобразится показание нормального режима работы!

- 0 = расход топлива
- 1 = общее количество часов работы
- 2 = только для жидкого топлива
- 3 = только для жидкого топлива
- 4 = количество полных стартов
- 5 = версия программного обеспечения
- 6 = дата ввода программного обеспечения
- 7 = номер прибора
- 8 = дата выпуска прибора

Возможные неисправности блока управления МРА

Код	Описание
04H	внутренняя ошибка
05H	внутренняя ошибка
06H	внутренняя ошибка
07H	внутренняя ошибка
09H	внутренняя ошибка
10H	внутренняя ошибка
11H	внутренняя ошибка
12H	внутренняя ошибка
13H	внутренняя ошибка
14H	внутренняя ошибка
15H	внутренняя ошибка
20H	контакты реле давления воздуха не разомкнуты
21H	неисправно реле давления воздуха
22H	неисправно реле давления газа
25H	отсутствует пламя после предохранительного периода
26H	посторонний свет
27H	пламя гаснет во время работы
29H	внутренняя ошибка
2AH	внутренняя ошибка
2BH	короткое замыкание сопротивления фотоэлемента или внутренняя ошибка
2CH	внутренняя ошибка
30H	внутренняя ошибка
31H	внутренняя ошибка
32H	внутренняя ошибка
33H	внутренняя ошибка
34H	внутренняя ошибка
42H	разомкнута предохранительная цепь
43H	негерметичен магнитный клапан Y2
44H	негерметичен магнитный клапан Y3
45H	внутренняя ошибка
46H	внутренняя ошибка
47H	внутренняя ошибка
48H	внутренняя ошибка
4AH	внутренняя ошибка
5BH	внутренняя ошибка
4CH	внутренняя ошибка
4DH	внутренняя ошибка
4EH	внутренняя ошибка
50H	внутренняя ошибка
51H	внутренняя ошибка
52H	внутренняя ошибка
53H	внутренняя ошибка
54H	внутренняя ошибка
55H	внутренняя ошибка
56H	внутренняя ошибка
57H	внутренняя ошибка
58H	внутренняя ошибка
59H	внутренняя ошибка

Код	Описание
5AH	внутренняя ошибка
5CH	внутренняя ошибка
5DH	внутренняя ошибка
5EH	внутренняя ошибка
63H	внутренняя ошибка
64H	внутренняя ошибка
65H	внутренняя ошибка
67H	внутренняя ошибка
68H	неправильный обратный сигнал от привода воздушной заслонки (проверить штекер, кабель, крепление привода, механическую часть воздушной заслонки)
6AH	позиция привода воздушной заслонки вне пределов допустимых значений (проверить штекер и кабель, крепление сервопривода, заслонку)
6CH	внутренняя ошибка
6DH	внутренняя ошибка
6EH	неверный тип сервопривода или он неправильно подключён
6FH	ошибка в распознавании горелки
70H	неисправность в блоке управления
71H	внутренняя ошибка
73H	внутренняя ошибка
74H	внутренняя ошибка
75H	внутренняя ошибка
76H	внутренняя ошибка
77H	внутренняя ошибка
78H	внутренняя ошибка
79H	внутренняя ошибка

ОШИБКА NoID:



Высвечивание данной ошибки обозначает, что под влиянием внешних факторов изменились внутренние значения параметров МРА.

Для изменения параметров необходимо предпринять следующие шаги:



1. шаг:

Клавишу 1 и клавишу 2 удерживать одновременно примерно 2 сек.



2. шаг:

На дисплее высвечиваются 7 горизонтальных полосок; теперь необходимо ввести код доступа.

Указание: Паузы между заданием отдельных значений не должны превышать 20 сек., иначе топочный автомат МРА 22 вновь переключится в режим ожидания. Если это произойдёт, задание параметров необходимо будет начать заново.



3. шаг:

Подтвердить код доступа. Клавишу 1 и клавишу 2 удерживать одновременно примерно 2 сек.

4. шаг:

Выбрать тип топочного автомата МРА 22.



5. шаг:

Подтвердить, одновременно нажав клавиши 1 и 2.

При неудачном восстановлении параметров заменить автомат. Для выяснения причин сбоя необходимо обратиться к поставщику.

Описание процесса работы на газе:

Тестирование запуска – проверка процессора и программы памяти \ ход сервопривода на заданную позицию.

шаг 01	позиция запуска (при запросе тепла)
шаг 02	контроль давления воздуха перед запуском
шаг 03	запуск вентилятора
шаг 04	продувка (при наличии газовой заслонки)
шаг 05	продувка \ самоконтроль
шаг 06	продувка \ход газовой заслонки на позицию зажигания
шаг 07	ход сервопривода воздушной заслонки на позицию зажигания
шаг 08	опережение зажигания в зависимости от заданных параметров
шаг 09	начало вкл. времени безопасности
шаг 10	время стабилизации
шаг 11	ход сервопривода с позиции зажигания на рабочие характеристики
шаг 12	в работе
шаг 13	VPS-прибор контроля герметичности- продувка межклапанного объёма
шаг 14	контрольное время Y2 (остаточное время после продувки)
шаг 15	прибор контроля герметичности- заполнение межклапанного объёма\ пробегка времени продувки
шаг 16	контрольное время Y3 (остаточное время после продувки)
шаг 17	остаточное время после продувки
шаг 18	время задержки на включение
шаг 20	позиция ожидания на включение (Standby)

Описание процесса работы на жидком топливе

Тестирование запуска – проверка процессора и программы памяти \ ход сервопривода на заданную позицию.

шаг 01	позиция запуска (при запросе тепла)
шаг 02	контроль давления воздуха перед запуском
шаг 04	продувка (при наличии газовой заслонки)
шаг 05	продувка \ самоконтроль
шаг 06	продувка \ход газовой заслонки на позицию зажигания
шаг 07	ход сервопривода воздушной заслонки на позицию зажигания
шаг 08	опережение зажигания в зависимости от заданных параметров
шаг 09	начало вкл. времени безопасности
шаг 10	время стабилизации
шаг 11	ход сервопривода с позиции зажигания на рабочие характеристики
шаг 12	в работе
шаг 17	остаточное время после продувки
шаг 18	время задержки на включение
шаг 20	позиция ожидания на включение (Standby)

21. Блок управления MPA 22

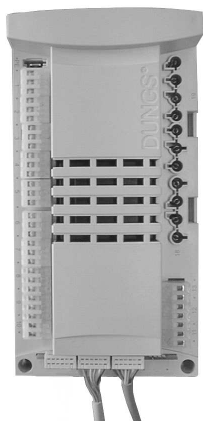

MPA 22 - топочный автомат с микропроцессорным управлением для контроля и управления пневмомодулирующей вентиляторной горелкой с одним сервоприводом. Для работы с интегрированным прибором контроля герметичности клапанов.

Топочный автомат MPA 22 может быть подключен к шине передачи данных e-BUS.

Допущен для применения в газовых приборах согласно Европейских норм и правил.
MPA 22 CE-0085AU316

22. Дисплей блока управления MPA 22

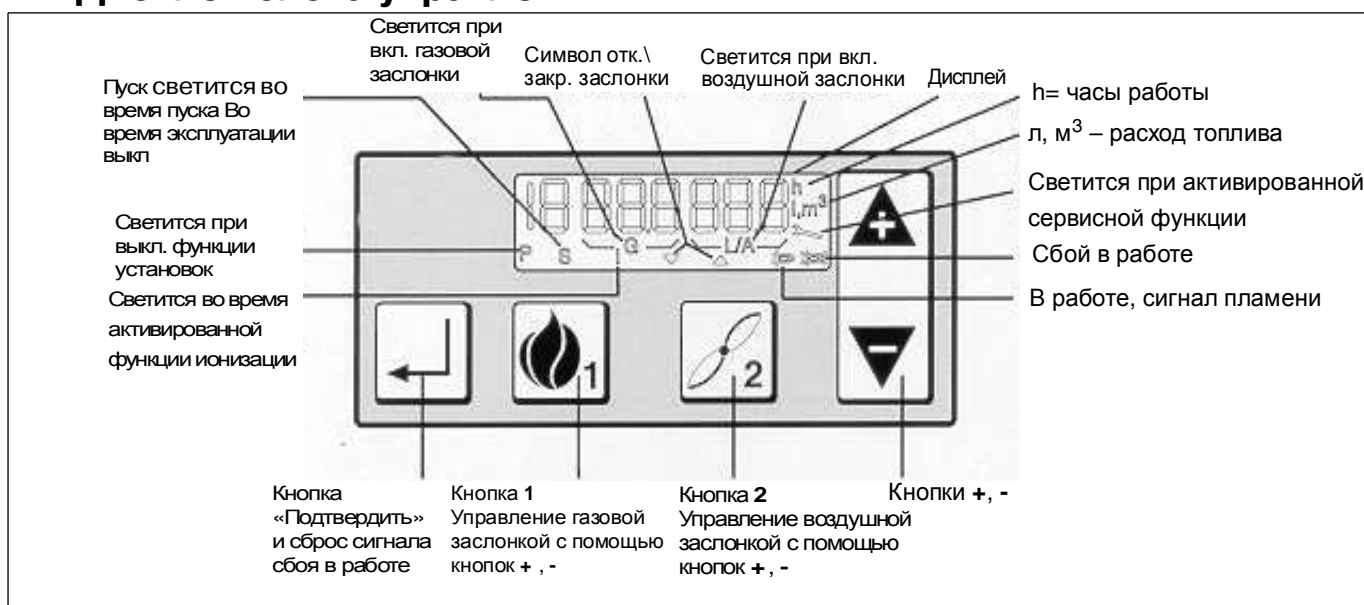

23. Основные расчёты для настройки газовой горелки

Приведённые в таблицах значения являются только установочными значениями для ввода в эксплуатацию.

Требуемые значения для настройки горелки должны каждый раз определяться заново.

Общие сведения:

Теплотворная способность ($H_{i,n}$) горючих газов, как правило, указывается в нормальном состоянии (0°C , 1013 мбар).

Природный газ E $H_{i,n} = 10,4 \text{ кВт}\cdot\text{ч}/\text{м}^3$

Природный газ LL $H_{i,n} = 9,3 \text{ кВт}\cdot\text{ч}/\text{м}^3$

Газовые счётчики измеряют объём газа в рабочем состоянии.

Определение расхода газа:

Для правильной настройки мощности тепловой установки, необходимо предварительно определить расход газа.

Пример:

Высота над уровнем моря	230 м
Барометрическое давление воздуха В (согл. табл.)	989 мбар
Давление газа P_G по счётчику	20 мбар
Температура газа ϑ_G	16°C
Мощность котла Q_n	430 кВт
к.п.д. h_K (предполагаемый)	90%
теплотворная способность газа $H_{i,n}$	$10,4 \text{ кВт}\cdot\text{ч}/\text{м}^3$

Расход газа в нормальном состоянии (V_n)

$$V_n = \frac{Q_n}{\eta_k \times H_{i,n}} = \frac{430 \text{ кВт}}{0,90 \times 10,4 \frac{\text{кВт}\cdot\text{ч}}{\text{м}^3}} = 46 \frac{\text{м}^3}{\text{ч}}$$

Расход газа в рабочем состоянии (V_B)

$$V_B = \frac{V_n}{f} = \frac{46 \frac{\text{м}^3}{\text{ч}}}{0,94} = 49 \frac{\text{м}^3}{\text{ч}}$$

Поправочный коэффициент (f)

$$f = \frac{B + P_G}{1013} \times \frac{273}{273 + \vartheta_G}$$

Среднегодовые значения давления воздуха

Средняя геодезическая высота над уровнем моря [м]	0	50	100	150	200	250	300	350	400	450	500	550	600	650	700	750
Среднегодовые значения давления воздуха	1016	1013	1007	1001	995	989	983	977	971	965	959	953	947	942	936	930

Обозначения:

Q_n = Мощность котла [кВт]

h_K = к.п.д. [%]

$H_{i,n}$ = нижнее значение теплотворной способности газа [$\text{кВт}\cdot\text{ч}/\text{м}^3$]

f = поправочный коэффициент

B = барометрическое давление газа [мбар]

P_G = давление газа по счётчику [мбар]

ϑ_G = температура газа по счётчику [$^\circ\text{C}$]

24. Газовая горелка с компактным блоком KEV 1 1/2", KEV 2", KEV DN65, KEV DN80 и KEV DN100

Монтаж компактного блока	
Монтажное положение	Только в горизонтальном положении, не переворачивая
Минимальное расстояние до стены	20 MM
Ниппель для измерения давления в топочной камере ввинчивать сверху на газовой обойме (см. главу 8 монтаж газовой обоймы к котлу) Соединительная трубка между измерительным ниппелем давления в топочной камере и компактным газовым блоком должна пролегать в свободном изгибе.	

Ниппель для подключения трубки контроля давления воздуха ввинчивать сверху на газовой обойме.

KEV 1 1/2", KEV 2" .



KEV DN65, KEV DN80

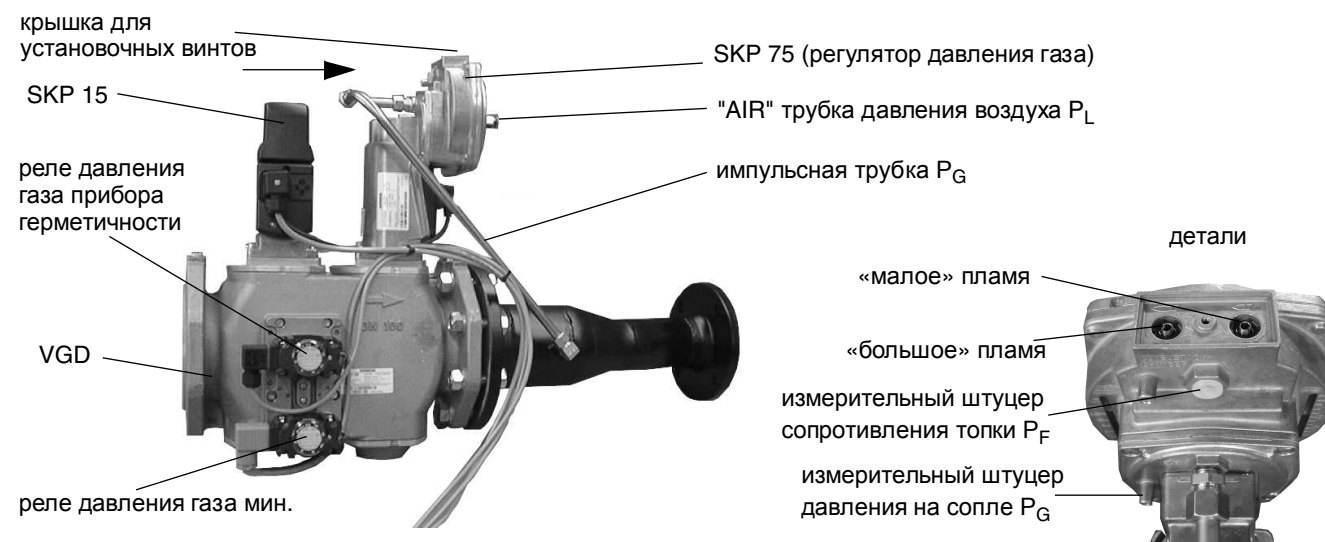

Выполнить соединение воздушной линии управления (синяя трубка) от штуцера «AIR» на компактно блоке к штуцеру измерения давления воздуха на газовой обойме. Трубка синего цвета является линией управления для компактного газового блока должна пролегать в свободном изгибе, без перегибов.

Снять металлическую крышку для доступа к регулировочным винтам на регуляторе давления газа.

Включить горелку.

1. Установка избытка воздуха для малой и полной нагрузки

- Установите значения положений воздушной заслонки для полной нагрузки ST2 и для малой нагрузки ST1 согласно таблицы в графе 42.
- Регулировочным винтом «большое пламя» на регуляторе давления газа установить оптимальное значение избытка воздуха на полной нагрузке. Содержание CO₂ в уходящих газах должно составлять для природного газа 9 - 10%, сжиженного газа 11-12%.
- Регулировочным винтом «малое пламя» на регуляторе давления газа установить оптимальное значение избытка воздуха на малой нагрузке. Содержание CO₂ в уходящих газах должно составлять для природного газа 9 - 10%, сжиженного газа 11-12%. Настройка малой нагрузки влияет на настройку полной нагрузки.
- Проконтролировать настройку избытка воздуха на большой нагрузке и при необходимости произвести коррекцию при помощи регулировочного винта на регуляторе давления газа.

2. Установка мощности для малой и полной нагрузки

- проверить полную нагрузку по расходу газа на газовом счётчике или путём сравнения давления на сопле с данными таблицы настройки. Увеличивая ST2 или уменьшая угол открытия воздушной заслонки ST2, можно, соответственно увеличивать или уменьшать мощность горелки. Установленное значение избытка воздуха при этом не изменяется.
- проверить минимальную нагрузку по расходу газа на газовом счётчике или путём сравнения давления на сопле с данными таблицы настройки. Увеличивая ST1 или уменьшая угол открытия воздушной заслонки ST1, можно, соответственно увеличивать или уменьшать мощность горелки. Установленное значение избытка воздуха при этом не изменяется.

Запуск горелки:

- горелка запускается на малой мощности, если не запускается, поверните регулировочный винт **N** в направлении «+» и повторите запуск.

Установки большое пламя / «V»	Значения выходящих газов	
	Вращать в направлении «+» если:	CO ₂ низкое
Вращать в направлении «-» если:	CO ₂ высокое	O ₂ низкое

Сопловое давление установка макс. мощности	Полная мощность
ST2 - увеличить макс. мощность если:	Мощность / Сопловое давление низкое
ST2 - уменьшить макс. мощность если:	Мощность / Сопловое давление высокое

Сопловое давление установка мин. мощности	Малая мощность
ST1 - уменьшить мин. мощность если:	Мощность / Сопловое давление низкое
ST1 - уменьшить мин. мощность если:	Мощность / Сопловое давление высокое

Установки малое пламя /«N»	Значения выходящих газов	
Вращать в направлении «+» если:	CO ₂ низкое	O ₂ высокое
Вращать в направлении «-» если:	CO ₂ высокое	O ₂ низкое



Внимание!

Разница давлений в горелочной трубе PL и топочной камере PF должна составлять не менее 0,3 мбар.

25. Диаграмма подбора форсунок

Если требуемая мощность отличается от указанных в таблицах значений, размер форсунки и давление насоса можно определить при помощи приведённой ниже диаграммы.

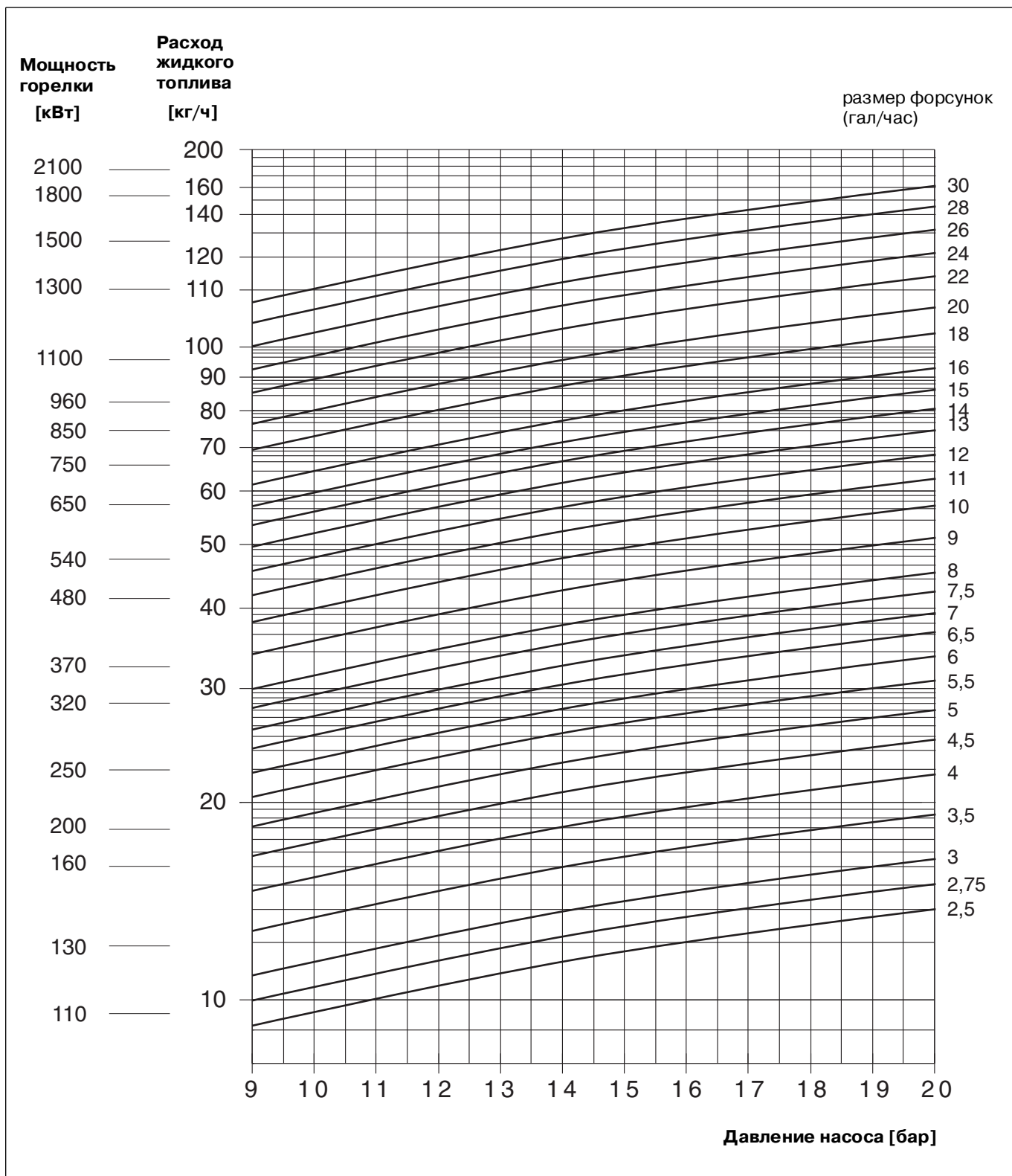

26. Схема электрических соединений

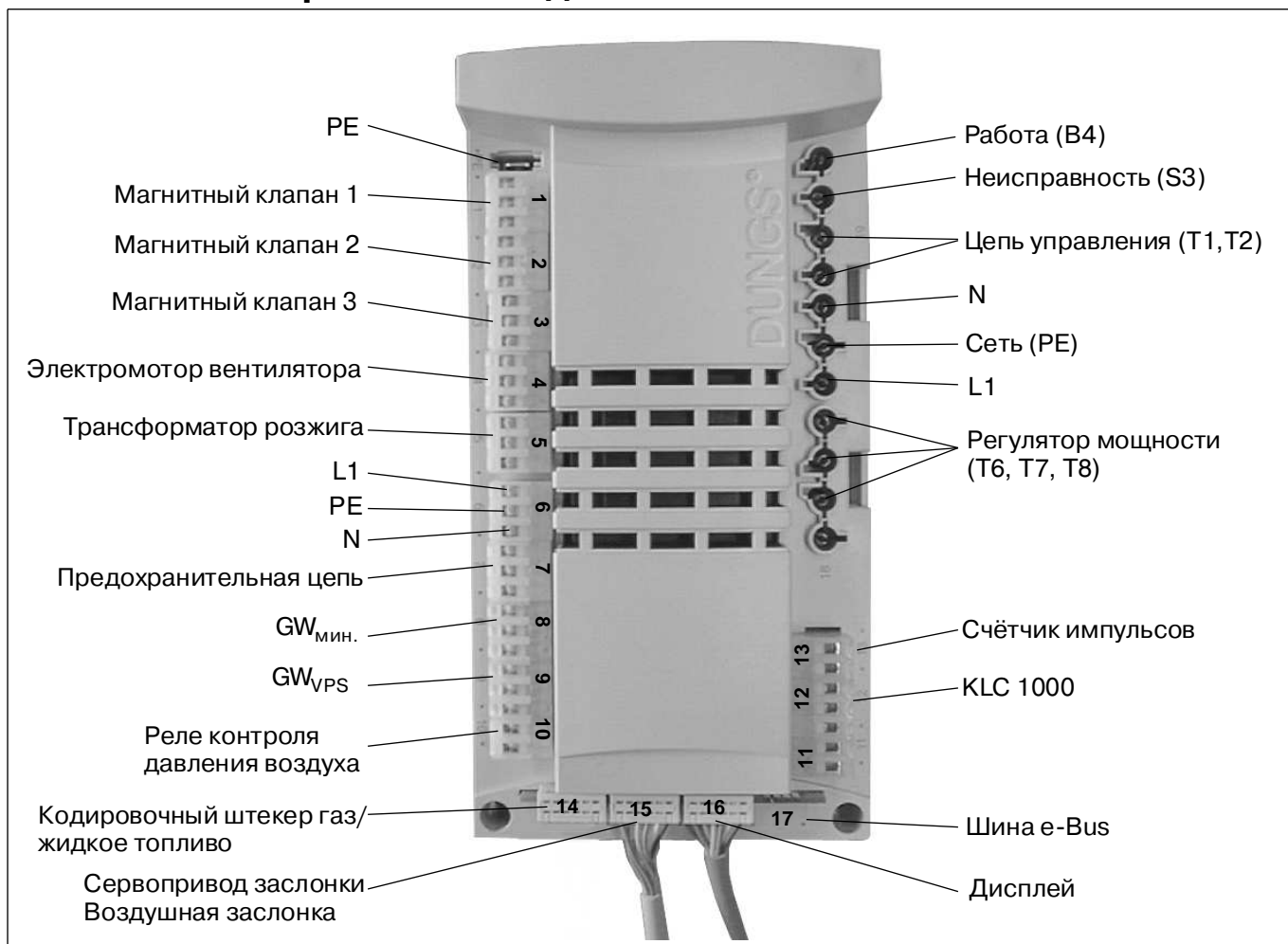

B7	KLC 1000	X72	разъём трансформатора розжига жидкое топливо
F2, F5	реле защиты электродвигателя	X73	штекерная часть трансформатора розжига газ
F3	предохранительный ограничитель температуры	X74	разъём трансформатора газ
F4	реле контроля давления воздуха	X81	клеммная колодка
F11	внешн. предохранитель регулятора котла 6,3 АТ / max 10 А	X84	клеммная колодка подключения трёхфазного тока
F21	внешн. регулятор температуры	X85	2-х полюсный кодирующий штекер МРА
F51	реле контроля давления газа	X86	двухступенчатый/модулирующий 2-полюсный разъём кодирующего штекера блока управления МРА
F52	контроль герметичности	X90	клеммная колодка
F60	реле контроля давления жидкого топлива	X112	разъём реле давления газа - контроль герметичности
H11	внешн. лампа режима работы	X113	штекерная часть реле давления газа- контроль герметичности
H13	внешн. лампа аварийной сигнализации	X121	штекерная часть подключение электродвигателя
K1	реле	X122	разъём горелки подключение электродвигателя
K2	реле	X123	штекерная часть управление электродвигателем
K3, K4	разделительное реле	X140	штекерная часть кодирующего штекера блока управления МРА
K9	реле задержки	X141	штекерная часть подключение сервопривода
KM1	контактор электродвигателя	X142	штекерная часть подключение дисплея АМ01
KM5	контактор электродвигателя внешн. топливный насос	X150	штекерная часть электродвигателя насосной станции
M1	двигатель горелки	X151	разъём электродвигателя. насосной станции
M2	двигатель внешн. топливного насоса	X152	разъём реле давления жидкого топлива насосной станции
Q1	главный выключатель	X153	штекерная часть реле давления жидкого топлива насосной станции
S1	топочный автомат МРА 22	Y2	газовый электромагнитный клапан
S3	выключатель "вкл./выкл." с контрольной лампой	Y3	газовый предохранительный электромагнитный клапан
S9	переключатель ручное/ дистанционное управление	Y6	жидкотопливный электромагнитный клапан
S10	переключатель газ/жидкое топливо	Y7	жидкотопливный электромагнитный клапан 2-я ступень
S16	программируемый контроллер	Y8	предохранительный электромагнитный клапан
T2	трансформатор розжига газ		
T3	трансформатор розжига жидкое топливо		
X11, X31	штекерная часть автоматики котла		
X12, X32	разъём горелки		
X13	7-ми полюсный разъём блока управления МРА		
X33	4-х полюсный разъём блока управления МРА		
X41	штекерная часть компактного блока		
X42	7-ми полюсный разъём горелки		
X61	штекерная часть электромагнитного клапана жидкое топливо		
X62	разъём электромагнитного клапана жидкое топливо		
X63	штекерная часть электромагнитного клапана жидкое топливо 2-я ступень		
X64	разъём элетромагнитного клапана жидкое топливо 2-я ступень		
X65	штекерная часть предохранительного электромагнитного клапана		
X66	разъём предохранительного электромагнитного клапана		
X71	штекерная часть трансформатора розжига жидкое топливо		
			цветовое обозначение:
		bl	= гол
		br	= корч
		sw	= чёр
		ge/grü	= жёл / зел
		gr	= сер
		grü	= зел
		grü/ge	= зел / жёл
		ge	= жёл

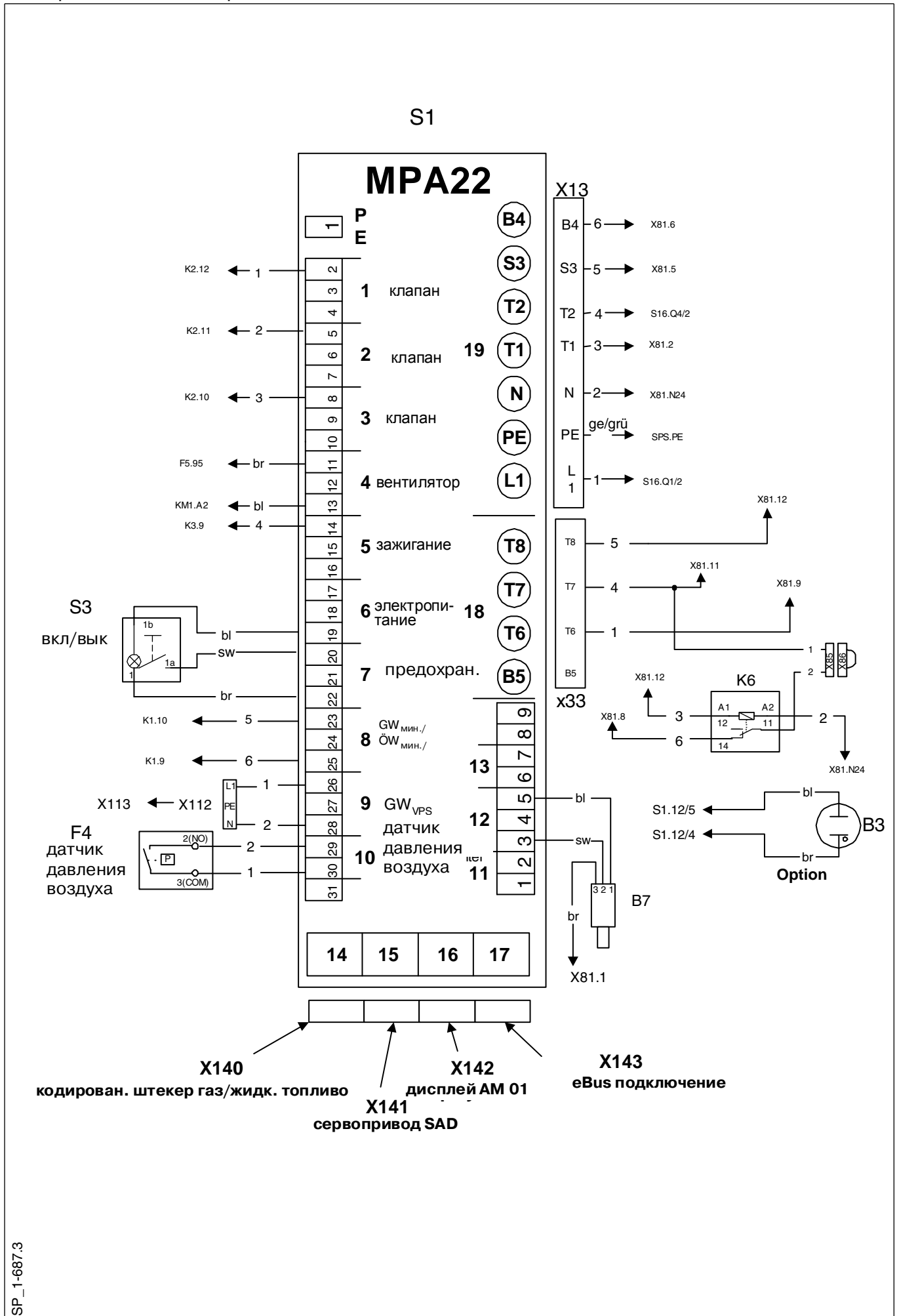

Электрическая схема стр. 3

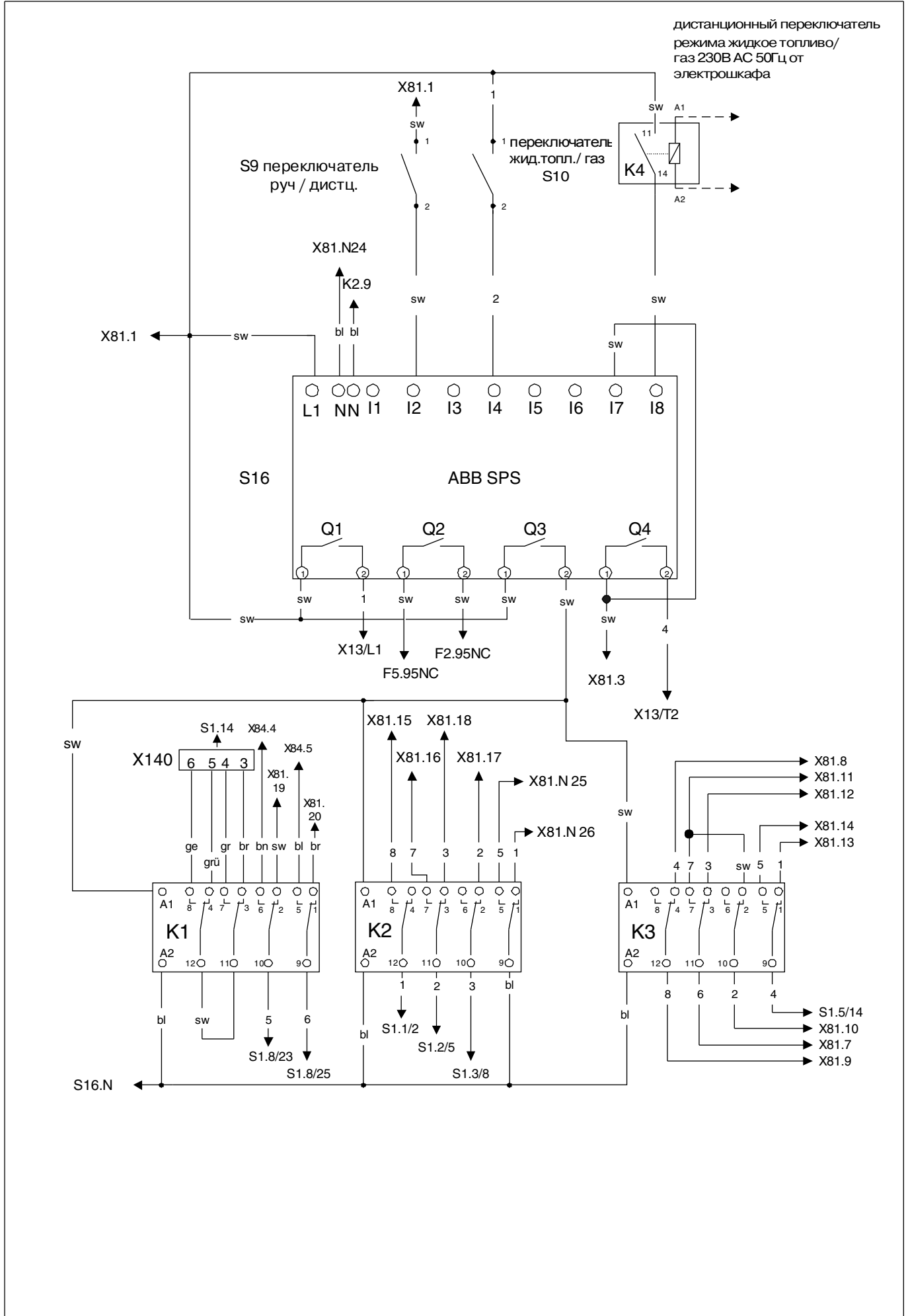

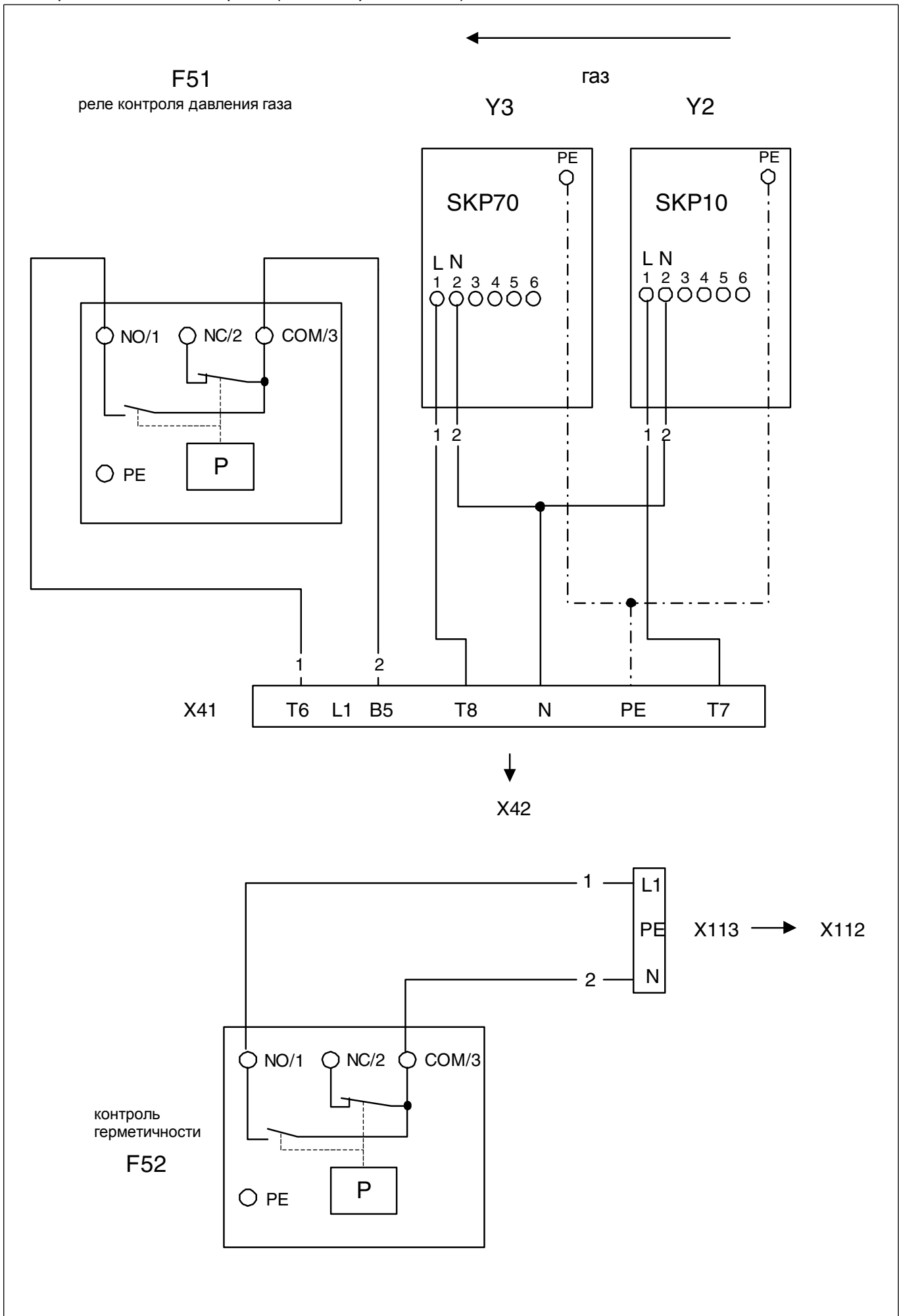

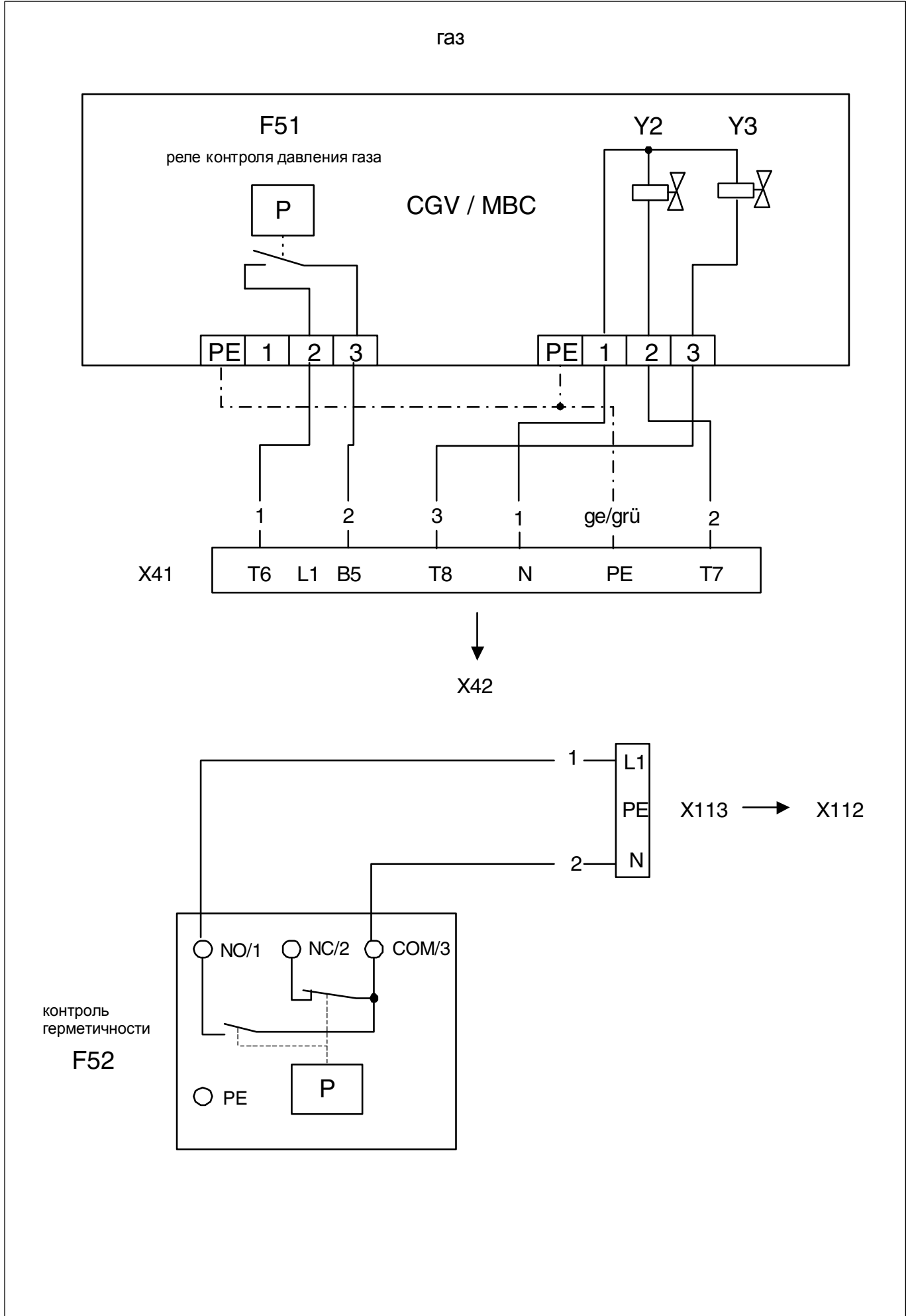

МК3 звезда-треугольник АВВ

предохранитель 3x20 А

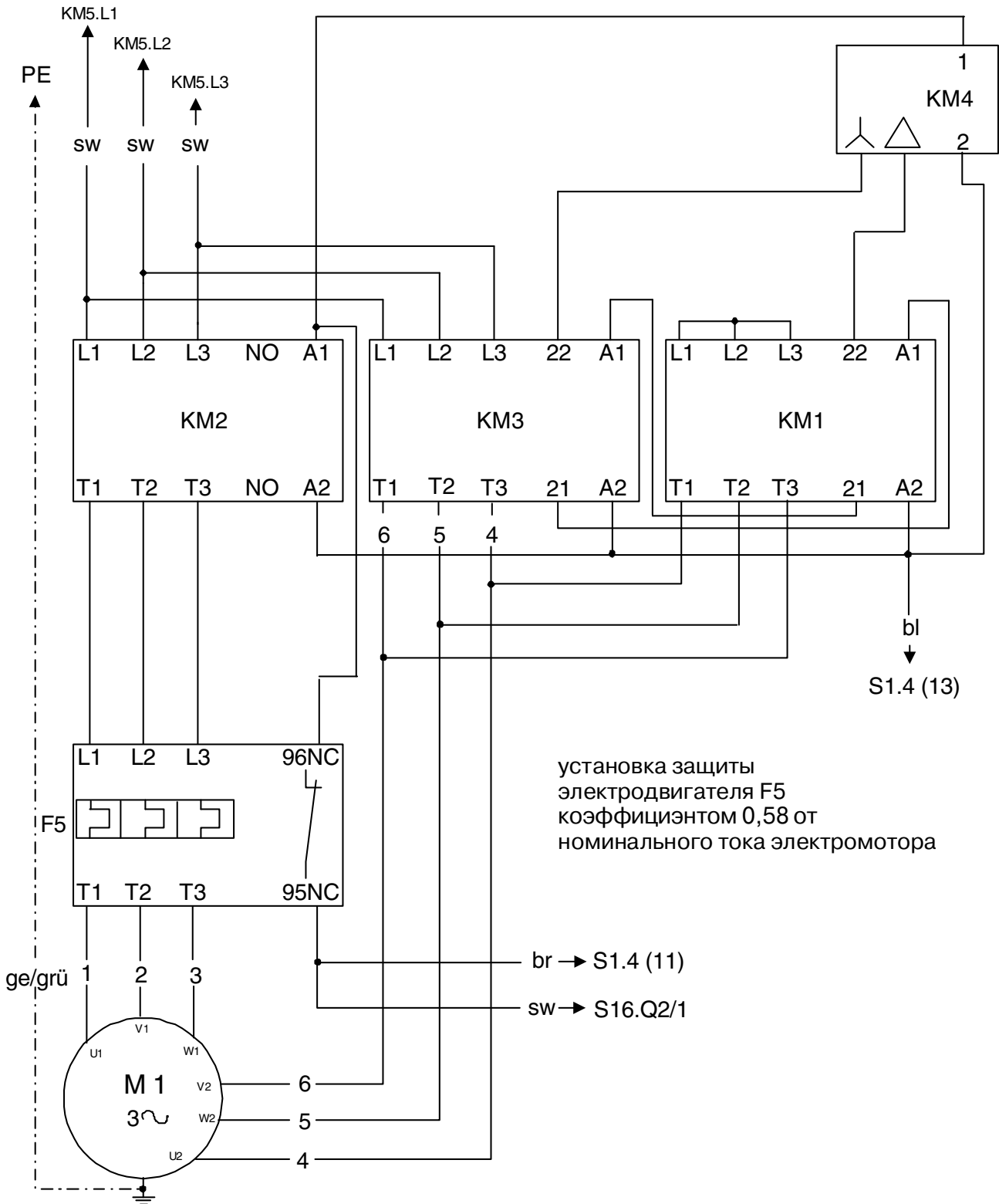

Электрическая схема стр.6

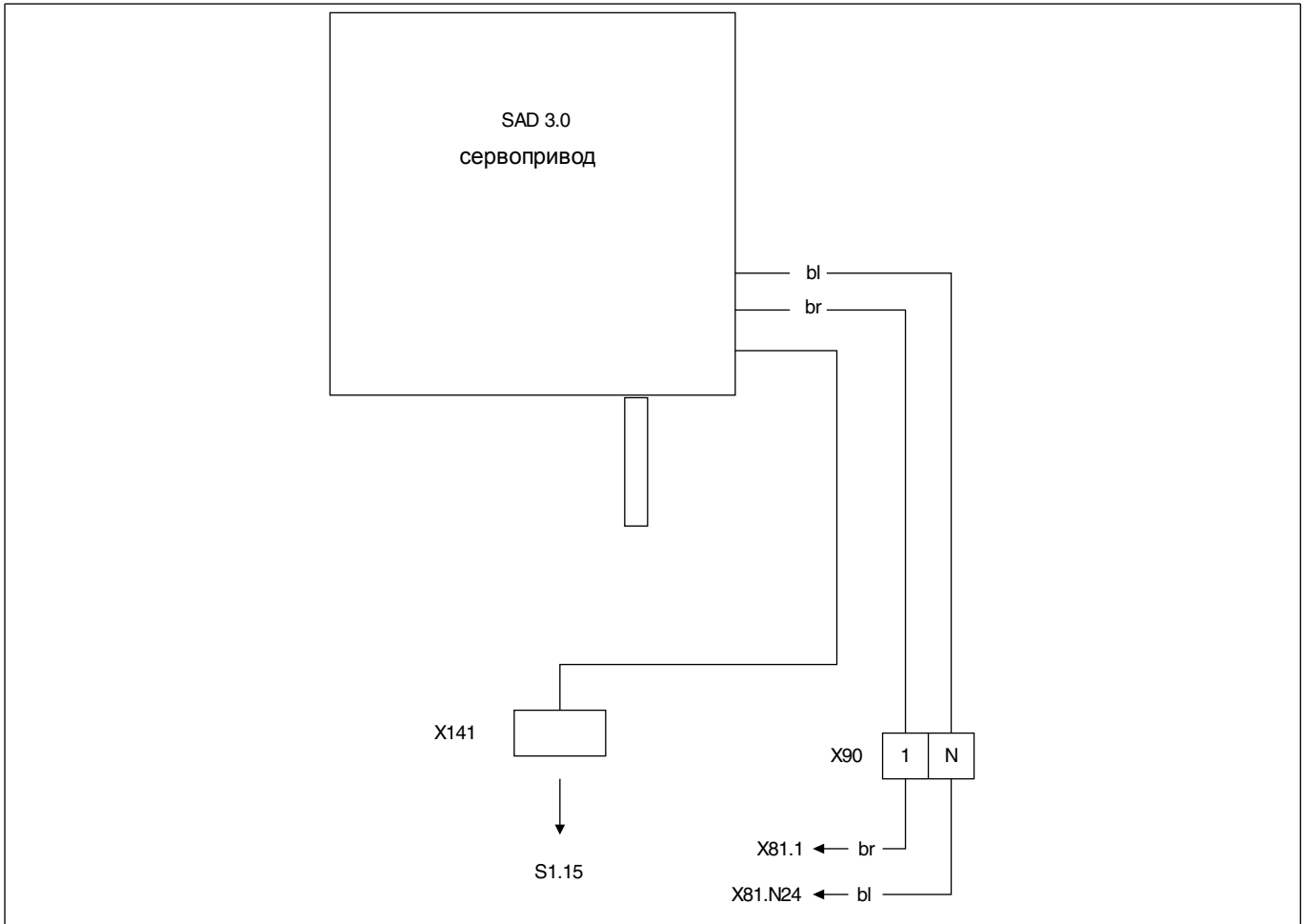

Электрическая схема стр.7

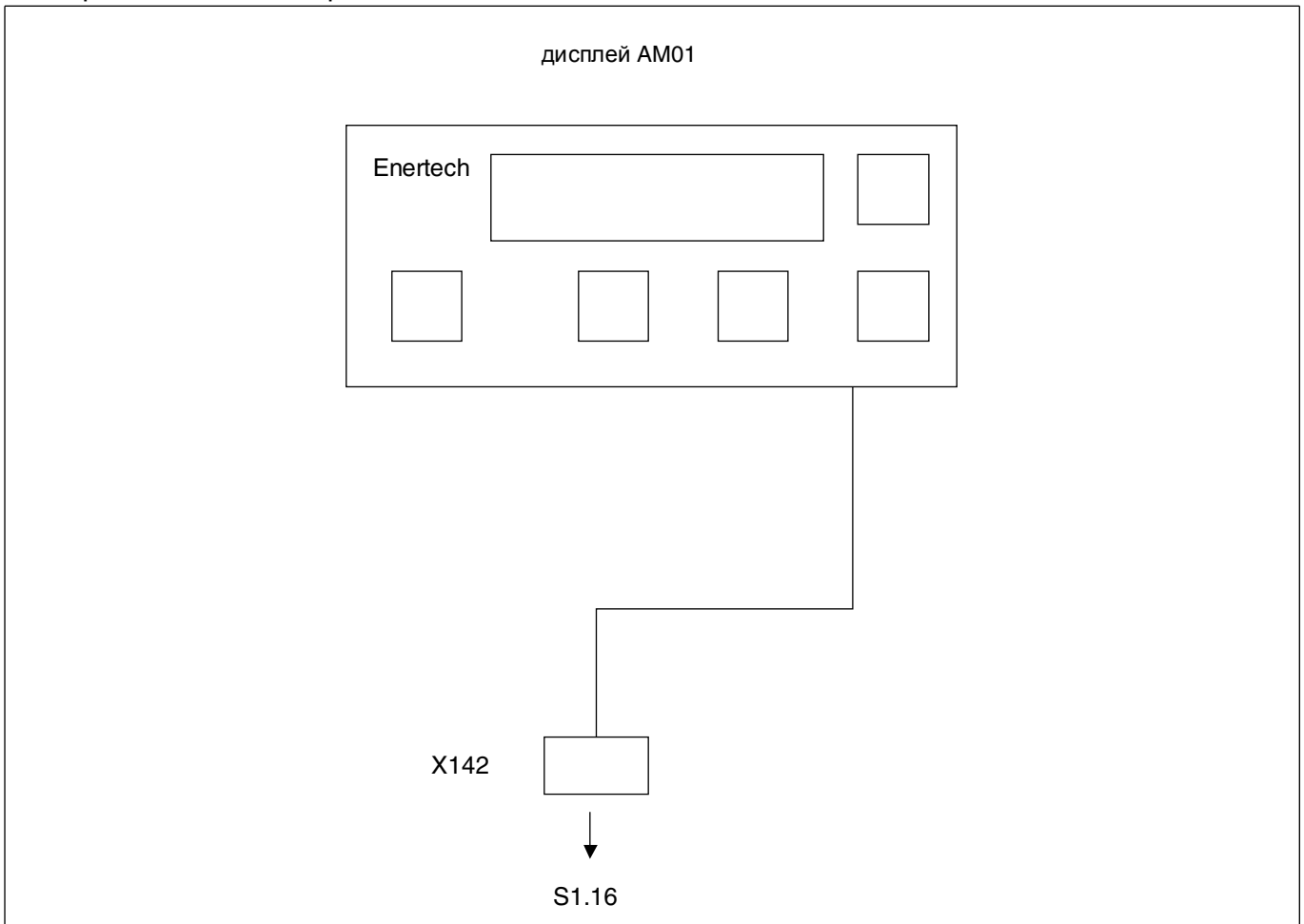

управление электромотором насосной станции

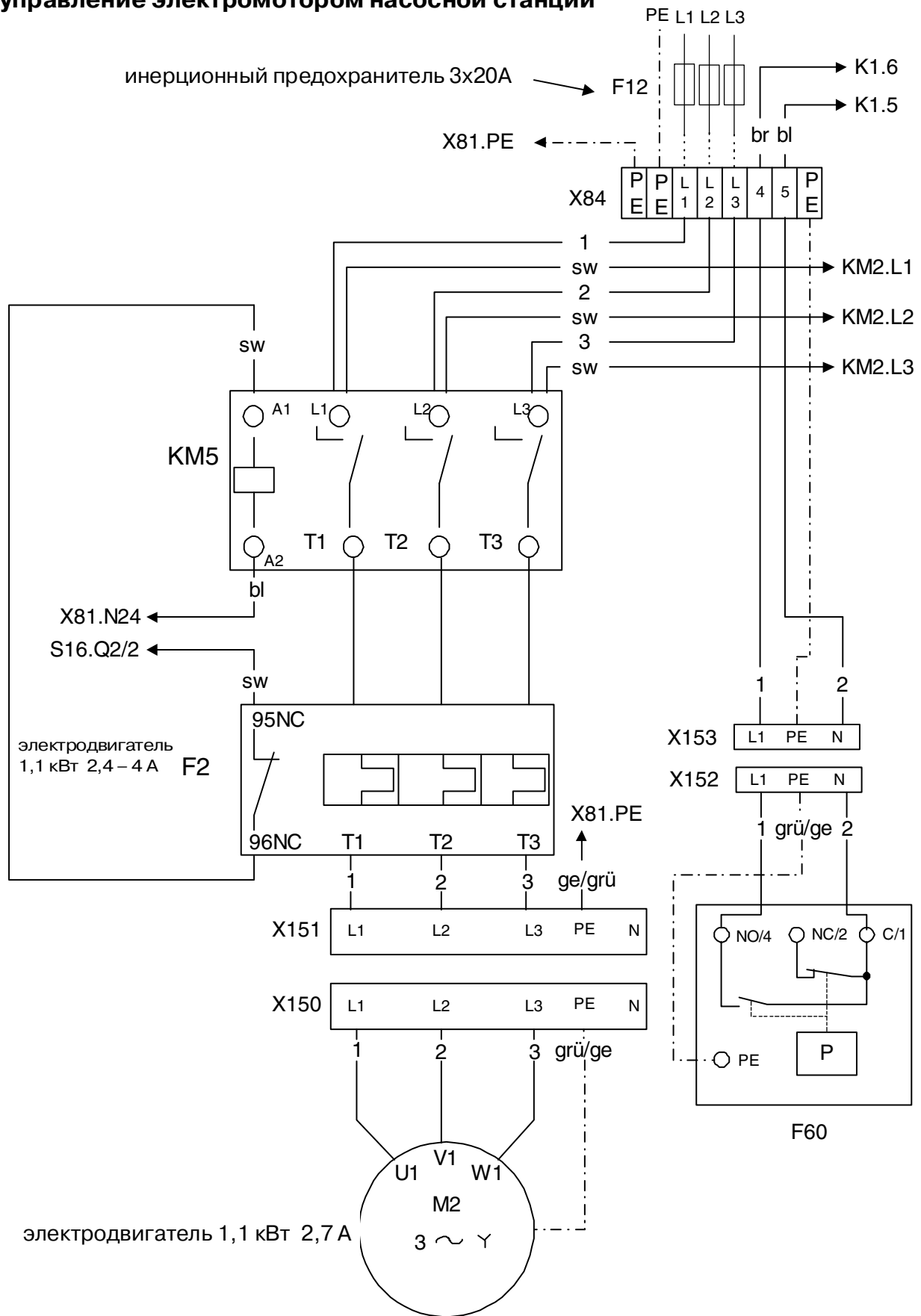

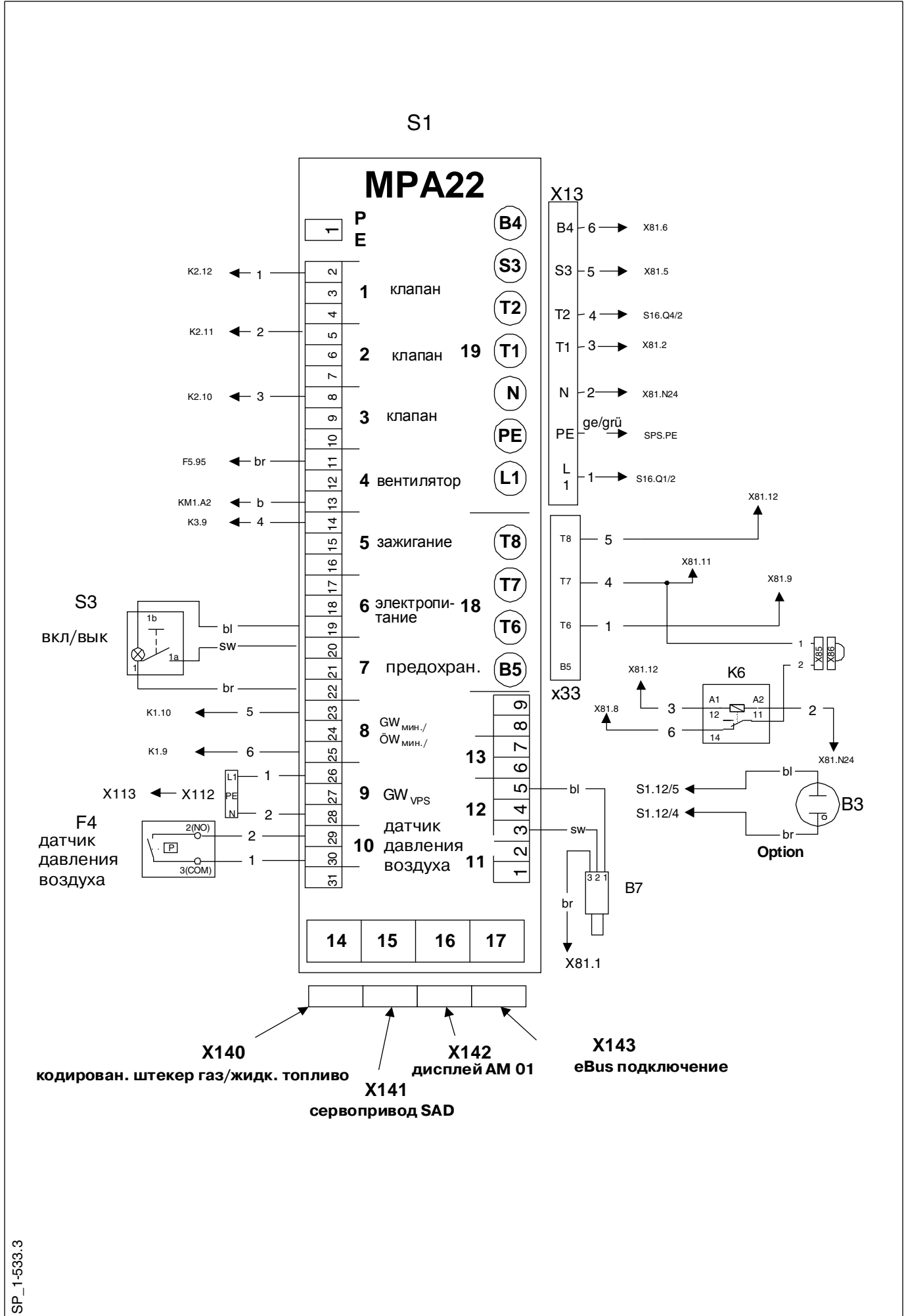

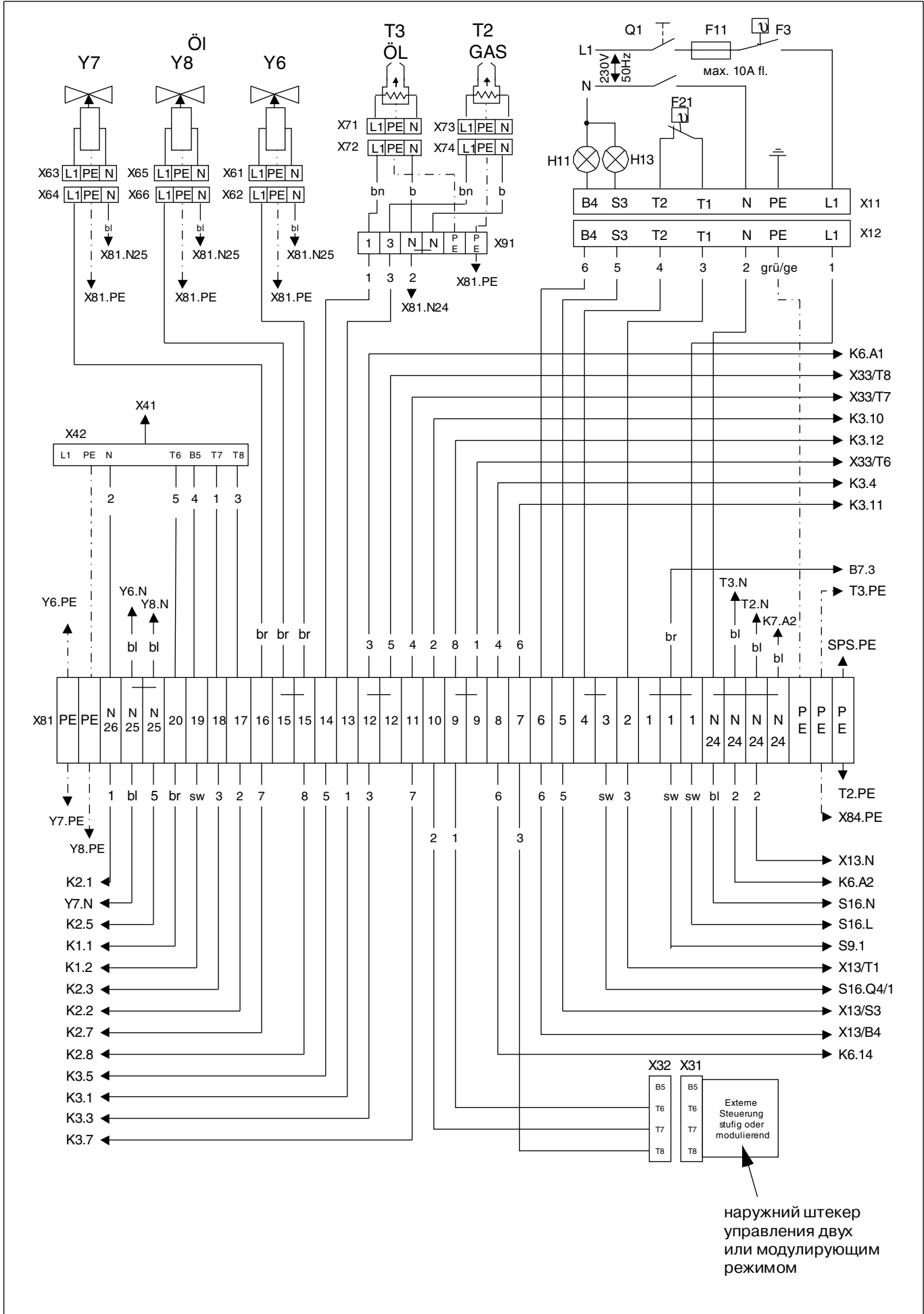

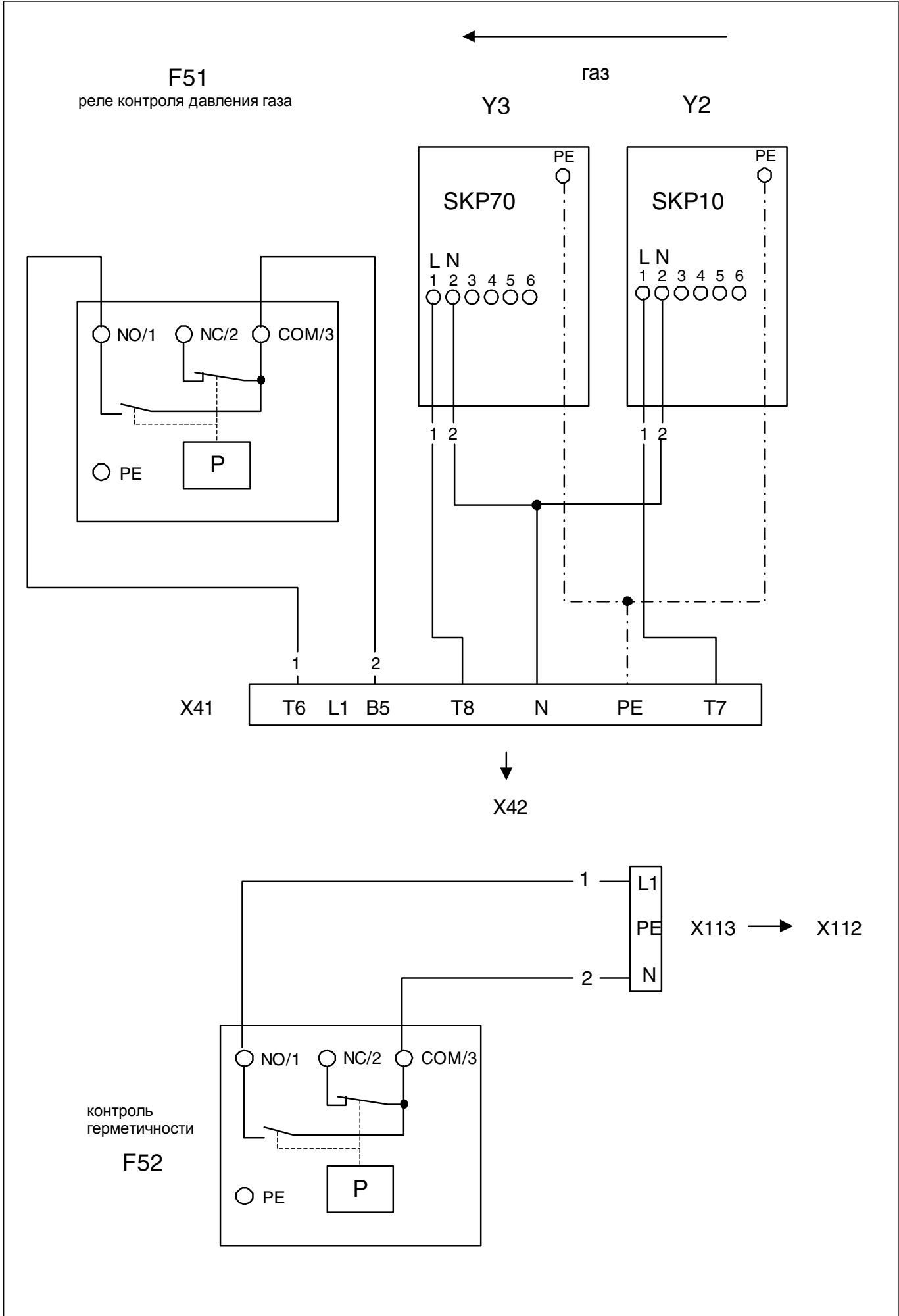

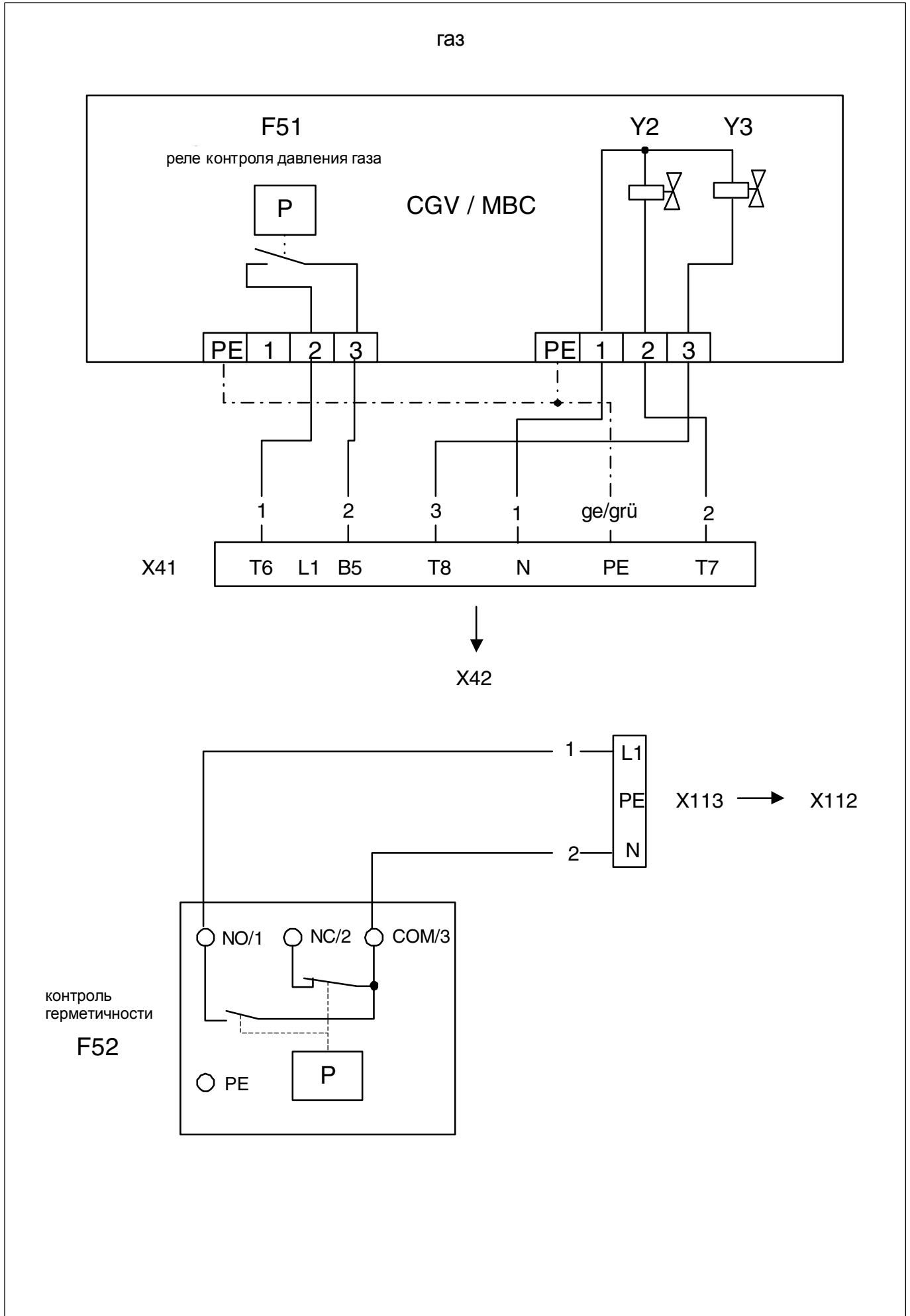

МКЗ звезда-треугольник АВВ

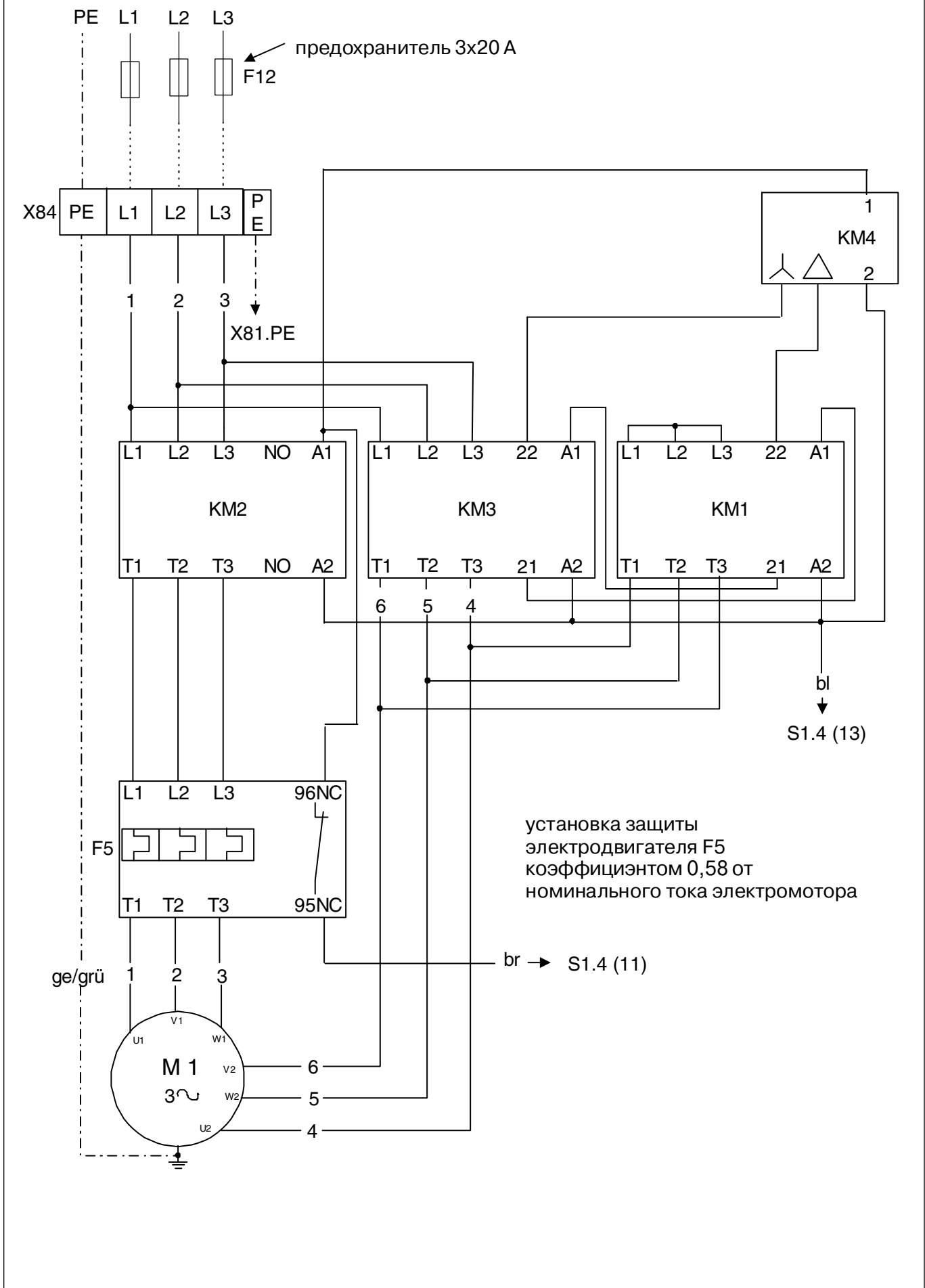

Электрическая схема стр.6

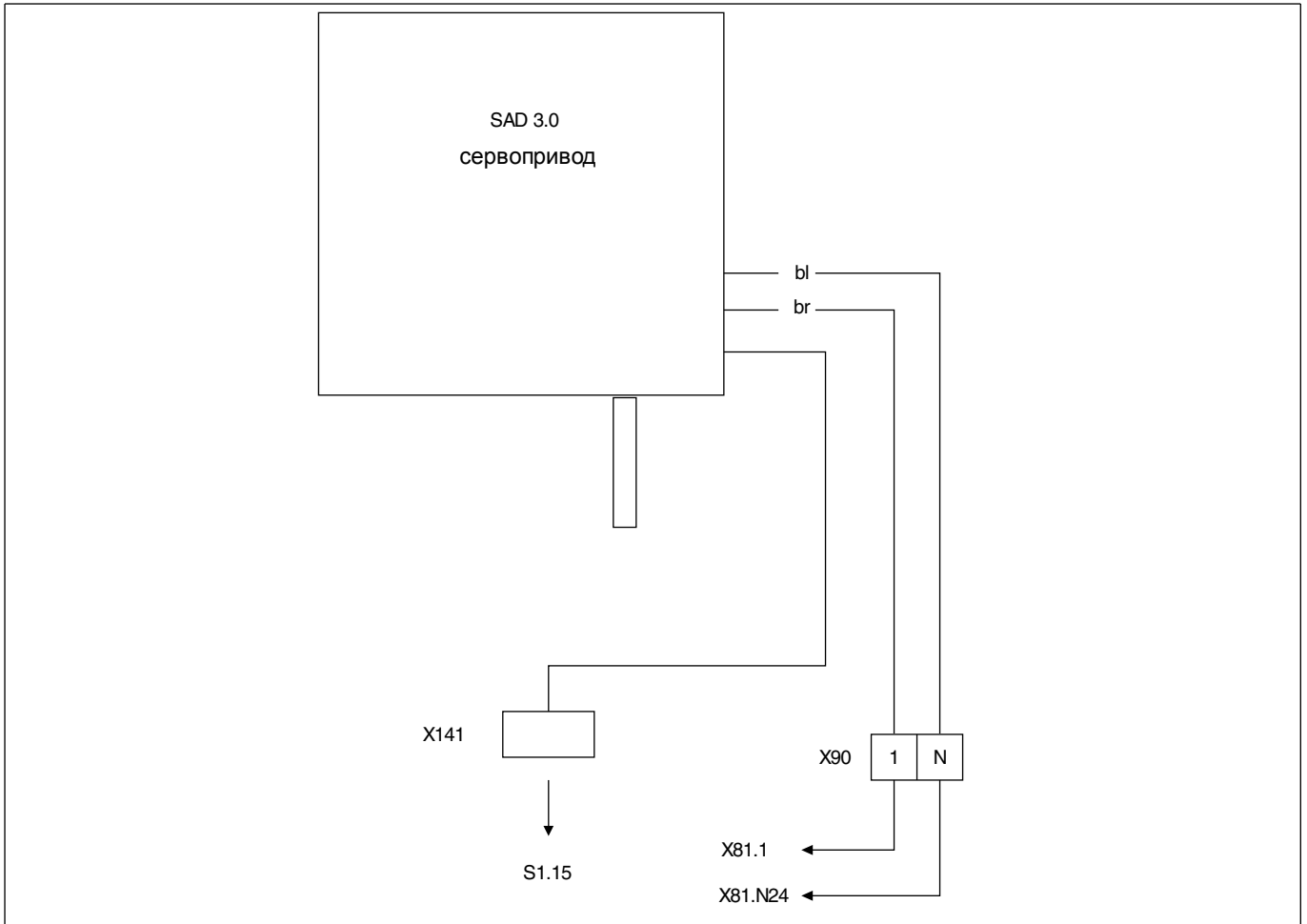

Электрическая схема стр.7

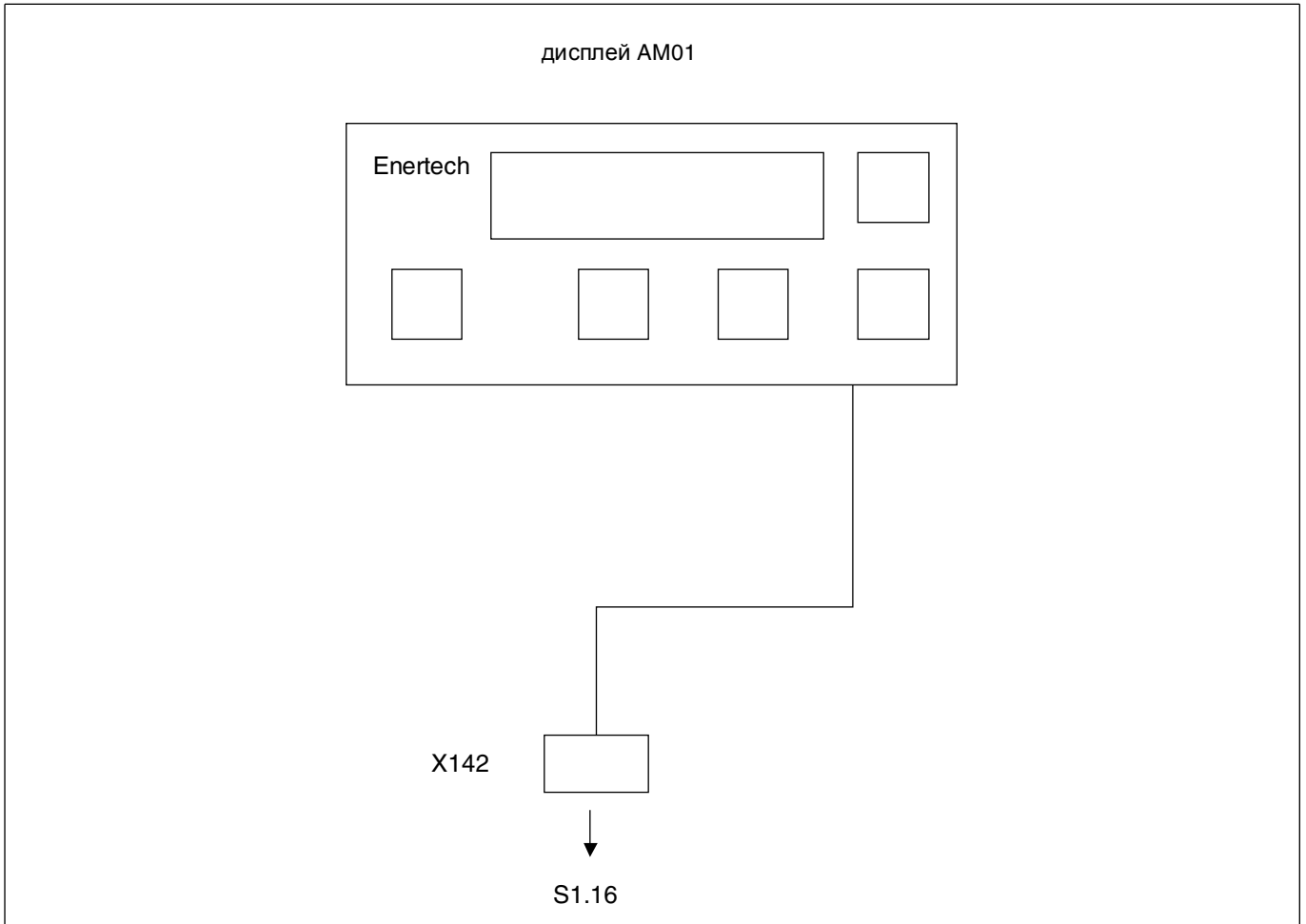

МК3.1-ZM-L					МК3.1-ZM-L-N								МК3.1-ZM-L-F			
					природный газ L $H_{i,n} = 9,3$ [кВтчас/м ³]				природный газ H $H_{i,n} = 10,4$ [кВтчас/м ³]				сжиженный газ $H_{i,n} = 25,89$ [кВтчас/м ³]			
Мощность горелки [кВт]		Мощность котла $h=92\%$ [кВт]	Позиция воздушной заслонки [°]		давление газа на сопле P_G [мбар]		расход газа [м ³ /час]		давление газа на сопле P_G [мбар]		расход газа [м ³ /час]		давление газа на сопле P_G [мбар]		расход газа [м ³ /час]	
2. ст.	1. ст.	2. ст.	2. ст. P 9	1. ст. P 1	2. ст.	1. ст.	2. ст.	1. ст.	2. ст.	1. ст.	2. ст.	1. ст.	2. ст.	1. ст.	2. ст.	1. ст.
1000	550	930	15	10	13,6	4,0	110,9	61,0	10,1	2,4	99,1	54,5	12,1	3,6	39,8	21,9
1100	550	1023	20	11	16,0	4,0	121,9	61,0	12,0	2,4	109,0	54,4	14,6	3,6	43,8	21,9
1200	600	1116	20	11	18,6	4,9	133,0	66,5	14,0	3,2	119,0	59,5	17,4	4,3	47,8	23,9
1300	650	1209	38	12	21,2	5,9	144,1	72,1	16,1	4,0	128,9	64,4	20,4	5,1	51,8	25,9
1400	700	1302	80	130	23,9	7,0	155,2	77,6	18,2	4,8	138,8	69,4	23,6	5,9	55,7	27,9
1500	750	1395	90	14	26,8	8,0	166,3	83,1	20,4	5,6	148,7	74,3	27,1	6,8	59,7	29,9

42

МК3.1-ZM-L									жидкое топливо EL $H_i = 11,86$ [кВтчас/кг]				
Мощность горелки [кВт]		Мощность котла $h=92\%$ [кВт]	Позиция воздушной заслонки [°]						дав-ние насоса [бар]	форсунка Steinen		расход топлива [кг/час]	
2. ст.	1. ст.	2. ст.	9 OIL	3 OIL	1 OIL	0 OIL	2 OIL	4 OIL		2. ст. SS/60°	1. ст. SS/60°	2. ст.	1. ст.
1000	550	930	15,1	15	11	10	15	15,1	21	7/60°S	8,5/60°S	84,3	46,4
1100	550	1023	20,1	20	12	11	15	20,1	21	8,5/60°S	8,5/60°S	92,7	46,4
1200	600	1116	20,1	20	12	11	15	20,1	21	9/60°S	9/60°S	101,2	50,6
1300	650	1209	38,1	38	13	12	15	38,1	21	10/60°S	10/60°S	109,6	54,8
1400	700	1302	80,1	80	14	13	18	80,1	20	11/60°S	11/60°S	118,0	59,0
1500	750	1395	90	89,9	15	14	18	90	20	12/60°S	12/60°S	126,5	63,2

МК3.2-ZM-L					МК3.2-ZM-L-N								МК3.2-ZM-L-F			
					природный газ L $H_{i,n} = 9,3$ [кВтчас/м ³]				природный газ H $H_{i,n} = 10,4$ [кВтчас/м ³]				сжиженный газ $H_{i,n} = 25,89$ [кВтчас/м ³]			
Мощность горелки [кВт]		Мощность котла $h = 92\%$ [кВт]	Позиция воздушной заслонки [°]		давление газа на сопле P_G [мбар]		расход газа [м ³ /час]		давление газа на сопле P_G [мбар]		расход газа [м ³ /час]		давление газа на сопле P_G [мбар]		расход газа [м ³ /час]	
2. ст.	1.ст..	2. ст.	2. ст. P 9	1.ст. P 1	2. ст.	1. ст.	2. ст.	1. ст.	2. ст.	1. ст.	2. ст.	1. ст.	2. ст.	1. ст.	2. ст.	1. ст.
1400	750	1302	35	12	26,5	6,5	155,2	83,1	22,3	6,3	138,8	74,3	20,0	5,7	55,7	29,9
1500	750	1395	37	12	29,4	8,5	166,3	83,1	24,8	6,3	148,7	74,3	22,9	5,7	59,7	29,9
1600	800	1488	42	13	32,3	9,8	177,4	88,7	27,4	7,5	158,6	79,3	26,1	6,5	63,7	31,9
1700	850	1581	50	14	35,2	11,2	188,4	94,2	29,9	8,7	168,5	84,3	29,4	7,4	67,7	33,8
1800	900	1674	68	15	38,1	12,5	199,5	99,8	32,5	9,9	178,4	89,2	33,0	8,3	71,7	35,8

МК3.2-ZM-L									жидкое топливо EL $H_i = 11,86$ [кВтчас/кг]				
Мощность горелки [кВт]		Мощность котла $h = 92\%$ [кВт]	Позиция воздушной заслонки [°]						дав-ние насоса [бар]	форсунка Steinen		расход топлива [кг/час]	
2. ст.	1.ст..	2. ст.	9 OIL	3 OIL	1 OIL	0 OIL	2 OIL	4 OIL		2. ст. SS/60°	1. ст. SS/60°	1. ст.	1. ст.
1400	750	1302	35,1	35	13	12	15	35,1	20	10/60°S	12/60°S	118,0	63,2
1500	750	1395	37,1	37	12	12	15	37,1	20	12/60°S	12/60°S	126,5	63,2
1600	800	1488	42,1	42	14	13	16	42,1	20	12/60°S	12/60°S	134,9	67,5
1700	850	1581	50,1	50	15	14	17	50,1	21	13/60°S	13/60°S	143,3	71,7
1800	900	1674	68,1	68	16	15	18	68,1	20	14/60°S	14/60°S	151,8	75,9

МКЗ.3-ZM-L					МКЗ.3-ZM-L-N								МКЗ.3-ZM-L-F			
					природный газ L $H_{i,n} = 9,3$ [кВтчас/м ³]				природный газ H $H_{i,n} = 10,4$ [кВтчас/м ³]				сжиженный газ $H_{i,n} = 25,89$ [кВтчас/м ³]			
Мощность горелки [кВт]		Мощность котла $h=92\%$ [кВт]	Позиция воздушной заслонки [°]		давление газа на сопле P_G [мбар]		расход газа [м ³ /час]		давление газа на сопле P_G [мбар]		расход газа [м ³ /час]		давление газа на сопле P_G [мбар]		расход газа [м ³ /час]	
2. ст.	1. ст.		2. ст.	2. ст. P 9	1. ст. P 1	2. ст.	1. ст.	2. ст.	1. ст.	2. ст.	1. ст.	2. ст.	1. ст.	2. ст.	1. ст.	2. ст.
1700	850	1581	32	12	18,3	4,2	188,4	94,2	14,8	3,0	168,5	84,3	14,8	3,7	67,7	33,8
1900	950	1767	39	15	22,4	5,5	210,6	105,3	18,3	4,2	188,3	94,2	18,5	4,6	75,7	37,8
2100	1050	1953	42	17	26,9	7,0	232,8	116,4	22,0	5,4	208,2	104,1	22,6	5,6	83,6	41,8
2300	1150	2139	68	19	31,6	8,5	255,0	127,5	25,9	6,7	228,0	114,0	27,1	6,8	91,6	45,8
2500	1250	2325	90	21	36,7	10,1	277,1	138,6	30,1	8,0	247,8	123,9	32,0	8,0	99,5	49,8

44

МКЗ.3-ZM-L									МКЗ.3-ZM-L-N				
									жидкое топливо EL $H_i = 11,86$ [кВтчас/кг]				
Мощность горелки [кВт]		Мощность котла $h=92\%$ [кВт]	Позиция воздушной заслонки [°]						дав-ние насоса [бар]	форсунка Steinen		расход топлива [кг/час]	
2. ст.	1. ст.		2. ст.	9 OIL	3 OIL	1 OIL	0 OIL	2 OIL		4 OIL	2. ст. SS/60°	1. ст. SS/60°	2. ст.
1700	850	1581	32,1	32	14	13	16	32,1	21	13/60°S	13/60°S	143,3	71,7
1900	950	1767	39,1	39	16	15	18	39,1	20	15/60°S	15/60°S	160,2	80,1
2100	1050	1953	42,1	42	18	17	20	42,1	21	16/60°S	16/60°S	177,1	88,5
2300	1150	2139	68,1	68	20	19	22	68,1	20	18/60°S	18/60°S	193,9	97,0
2500	1250	2325	90,0	89,9	22	21	24	90,0	21	19/60°S	19/60°S	210,8	105,4

МКЗ.4-ZM-L					МКЗ.4-ZM-L-N								МКЗ.4-ZM-L-F			
					природный газ L $H_{i,n} = 9,3$ [кВтчас/м ³]				природный газ H $H_{i,n} = 10,4$ [кВтчас/м ³]				сжиженный газ $H_{i,n} = 25,89$ [кВтчас/м ³]			
Мощность горелки [кВт]		Мощность котла $h=92\%$ [кВт]	Позиция воздушной заслонки [°]		давление газа на сопле P_G [мбар]		расход газа [м ³ /час]		давление газа на сопле P_G [мбар]		расход газа [м ³ /час]		давление газа на сопле P_G [мбар]		расход газа [м ³ /час]	
2. ст.	1. ст.		2. ст.	2. ст. P 9	1. ст. P 1	2. ст.	1. ст.	2. ст.	1. ст.	2. ст.	1. ст.	2. ст.	1. ст.	2. ст.	1. ст.	2. ст.
1800	900	1674	30	12	20,0	4,0	199,5	99,8	15,9	2,8	178,4	89,2	16,5	4,1	71,7	35,8
2000	1000	1860	33	14	24,7	5,4	221,7	110,9	19,8	3,9	198,3	99,1	20,4	5,1	79,6	39,8
2200	1100	2046	41	16	29,9	6,8	243,9	121,9	23,9	5,1	218,1	109,0	24,7	6,2	87,6	43,8
2400	1200	2232	50	18	35,4	8,4	266,0	133,0	28,4	6,4	237,9	119,0	29,4	7,4	95,6	47,8
2600	1300	2418	80	20	41,3	10,1	288,2	144,1	33,3	7,8	257,7	128,9	34,5	8,6	103,5	51,8

МКЗ.4-ZM-L										жидкое топливо EL $H_i = 11,86$ [кВтчас/кг]			
Мощность горелки [кВт]		Мощность котла $h=92\%$ [кВт]	Позиция воздушной заслонки [°]						дав-ние насоса [бар]	форсунка Steinen		расход топлива [кг/час]	
2. ст.	1. ст.		2. ст.	9 OIL	3 OIL	1 OIL	0 OIL	2 OIL		4 OIL	2. ст. SS/60°	1. ст. SS/60°	2. ст.
1800	900	1674	30,1	30	13	12	16	30,1	21	14/60°S	14/60°S	151,8	75,9
2000	1000	1860	33,1	33	15	14	18	33,1	22	15/60°S	15/60°S	168,6	84,3
2200	1100	2046	41,1	41	17	16	20	41,1	21	17/60°S	17/60°S	185,5	92,7
2400	1200	2232	50,1	50	19	18	22	50,1	20	19/60°S	19/60°S	202,4	101,2
2600	1300	2418	80,1	80	21	20	24	80,1	21	20/60°S	20/60°S	219,2	109,6

28. Протокол настройки

Внесите измеренные значения в протокол настройки.

Модель котла	Газовая арматура

Измеренные значения		мин.	макс.	Дата
P0 (розжиг)				
P1 (малая нагрузка)				
P9 (полная нагрузка)				
Температура дымовых газов	°C			
Содержание (CO ₂)	%			
Содержание O ₂	%			
Содержание CO	ppm			
Тяга	мбар			
Сопловое давление	мбар			
Давление в топке котла	мбар			
Температура помещения	°C			
Вид газа				
Установленное значение на арматуре V				
Установленное значение на арматуре N				

29. Компановочный чертёж/ Запасные части

Датчик давления топлива 0-40 бар

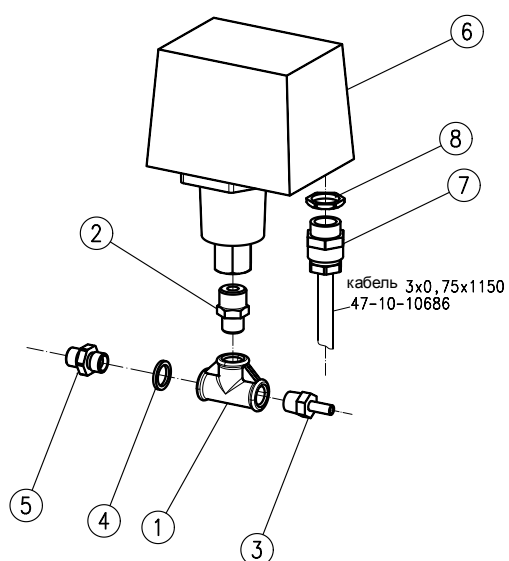

ZBZ_2-456

Поз.	Наименование	Един. в упак.	№. артикла
1	Тройник для насосной станции 130_1_4	1	47-10-20342
2	Двойной ниппель понижения 1-4_3-8	1	47-10-25412
3	Переходник с резьбой. R- резьба D6 1/4	1	47-10-12808
4	Прокладка Al 13 x 18 x 2	1	37-10-11293
5	Ниппель шланга NW6 1/4" 8LL	1	37-10-11348
6	Датчик давления топлива 0-40 бар	1	47-10-28330
7	Кабельный ввод POZ 11, чёрный	1	47-10-10299
8	Контрогайка PG 11	1	47-10-11588

Комбинированная горелка МК3.1, МК3.2

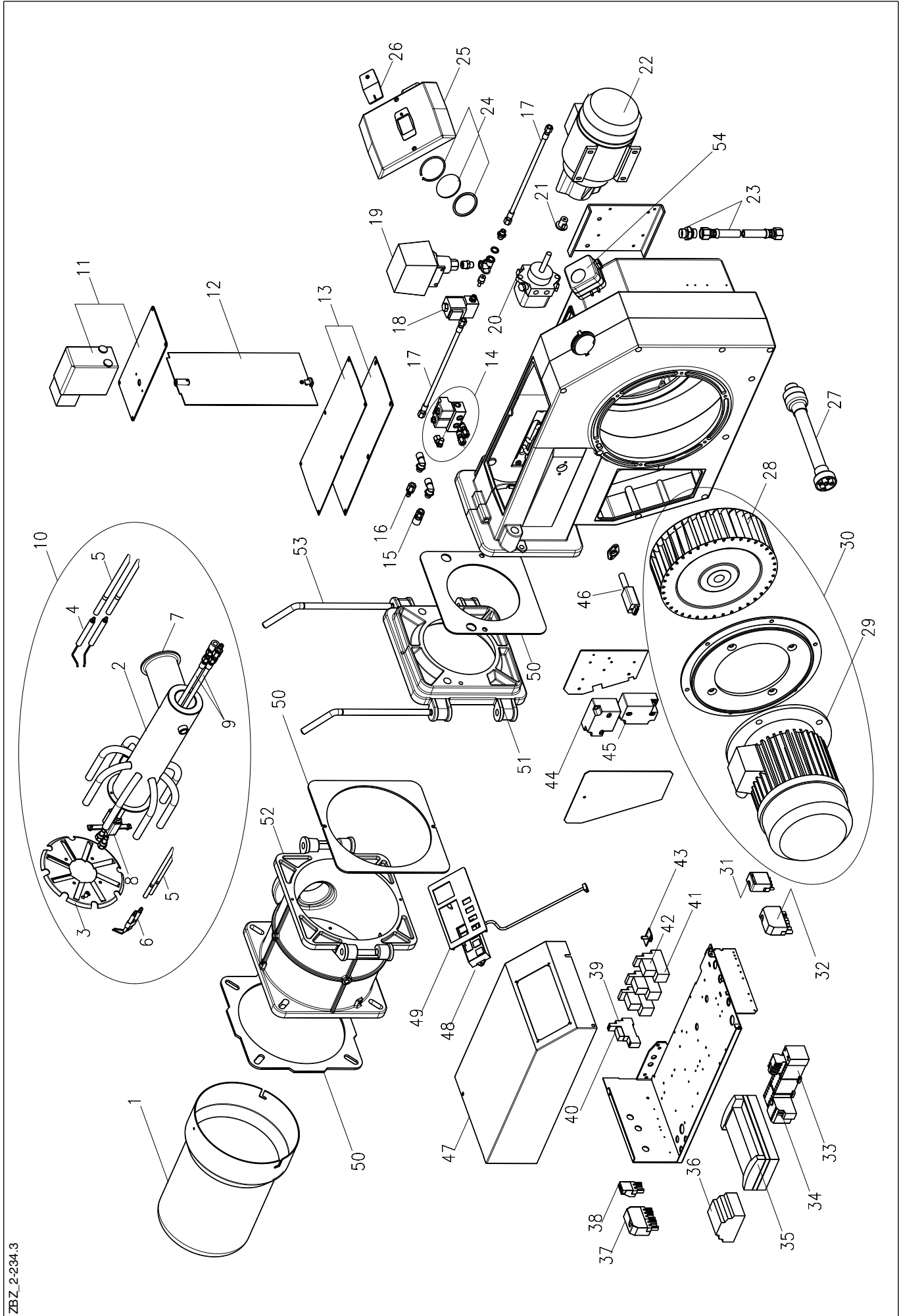

ZBZ_2-294.3

Комбинированная горелка МКЗ.1, МКЗ.2

№ поз.	Наименование	Упаков. единица	Art.-№.
1	Горелочная труба МКЗ.1, МКЗ.2	1	47-90-25392
1	Горелочная труба МКЗ.1, МКЗ.2 с 200 мм удлинением	1	47-90-25442
2	Смесительное устройство МКЗ.1, МКЗ.2, сварная	1	47-90-27091
2	Смесительное устройство МКЗ.1, МКЗ.2 сварная, с 200 мм удлинением	1	47-90-27092
3	Подпорная шайба МКЗ.1, МКЗ.2	1	47-90-25088
4	Электроды розжига для жидкого топлива, в комплекте	1	47-90-26213
5	Кабель зажигания жидкого топлива/ газа, в комплекте	2	47-50-25003
5	Кабель зажигания жидкого топлива/ газа с 200 мм удлинением	2	47-50-25482
6	Электроды розжига для газа	1	47-90-24921
7	Уплотнение для газового сопла	5	47-50-12791
8	Держатель штока форсунок МКЗ	1	47-90-25086
8	Держатель штока форсунок МКЗ с 200 мм удлинением	1	47-90-25423
9	Гидравлические соединения в комплекте	1	47-90-27087
10	Смесительная головка МКЗ, без кабеля зажигания	1	47-90-25036
10	Смесительная головка МКЗ, смонтирована, без кабеля зажигания с 200 мм удлинением	1	47-90-24993
11	Сервопривод SAD 3.0	1	47-90-24473
12	Воздушная заслонка в комплекте	1	47-90-24464
13	Крышка с прокладкой	1	47-90-12982
14	спаренный блок магнитных клапанов.	1	47-90-27105
15	Гидравлическая муфта, в комплекте	1	47-90-25464
16	Гидравлический соединительный ниппель T2320 В, в компл.	1	47-90-25465
17	Шланг в металлической оплётке NW4 в комплекте	1	47-90-24995
18	магнитный клапан R 1/4"	1	36-90-11583
19	Давление масла переключатель 0-40 бар компл. с кабелем	1	47-90-28330
20	Топливный насос АЖ6 в комплекте	1	47-90-26064
21	Муфта насос - Двигатель	1	47-90-28851
22	двигатель 0.55 З кВт	1	47-90-28787
23	Металлический шланг NW10, длина 1500 мм	2	47-50-12818
24	Смотровое стекло с прокладкой	1	36-90-11544
25	Приборная крышка МКЗ	1	47-90-24999
26	Крышка смотрового стекла	5	47-50-12106
27	Муфта в комплекте	1	47-90-27096
28	Вентиляторное колесо TLR Ø 280 x 80 для МКЗ.1	1	47-90-27093
28	Вентиляторное колесо TLR Ø 280 x 100 для МКЗ.2	1	47-90-27099
29	Электромотор 3 кВт для МКЗ.1	1	47-90-12802
29	Электромотор 4 кВт для МКЗ.2	1	47-90-12803
30	Электромотор 3 кВт с вентиляторным колесом для МКЗ.1	1	47-90-27094
30	Электромотор 4 кВт с вентиляторным колесом для МКЗ.2	1	47-90-27100
31	Штекерный разъём 4-полюсной, зелёный	1	37-90-20744
32	Штекерный разъём 7-полюсной, чёрный/коричневый	1	37-90-20731
33	Защитное реле электромотора ZE4 для МКЗ.1	1	47-90-25176-01
33	Защитное реле электромотора ZE6 для МКЗ.2	1	47-90-25176
34	Тепловое реле насосной станции 2,4-4 А для МКЗ.1	1	47-90-25172
34	Тепловое реле насосной станции 4-6 А	1	47-90-25173
35	Топочный автомат МРА 22	1	47-90-24166
36	Логический модуль CL-LSR	1	47-90-25177

№ поз.	Наименование	Упаков. единица	Art.-№.
37	Штекерный разъём 7-полюсной, зелёный	1	37-90-10831
38	штекерный 3.х полюсной разъём , черный	1	37-90-20739
39	Цоколь CR-PLSx	1	47-90-26713
40	Реле CR-P230AC2	1	47-90-25199
41	Цоколь CR-M4LS	1	47-90-26731
42	Реле CR-M230AC4	1	47-90-25181
43	Переключатель режима работы дистанционный/ручной	1	47-90-25040
44	Трансформатор розжига мод. 26/35 с удлинением кабеля на 200 мм	1	47-90-26790
45	Трансформатор розжига мод. 26/48 с удлинением кабеля на 200 мм	1	47-90-27095
46	KLC 1000	1	47-90-27184
47	Крышка блока управления МК30	1	47-90-25206
48	МРА- дисплей AM07	1	47-90-24167
49	Бленда МК3	1	47-90-25074
50	Комплект прокладок	1	47-90-26792
51	Газовая обойма MG3 узел 2	1	47-90-12771
52	Газовая обойма MG3 узел 1	1	47-90-12770
53	Крепёжный палец-штыр MG3	2	46-90-12809
54	Дифференциальное реле давления 2,5-50 мбар	1	47-90-26723
-	Тепловое реле перегрузки для насосного агрегата 2,4 - 4 А	1	47-90-25172
-	Защитное реле , малое В7-30-10 для насосной станции	1	47-90-25171
-	Направляющая воздушного потока	1	47-90-12875
-	кабель двигателя	1	47-90-25410

Комбинированная горелка МК3.3, МК3.4

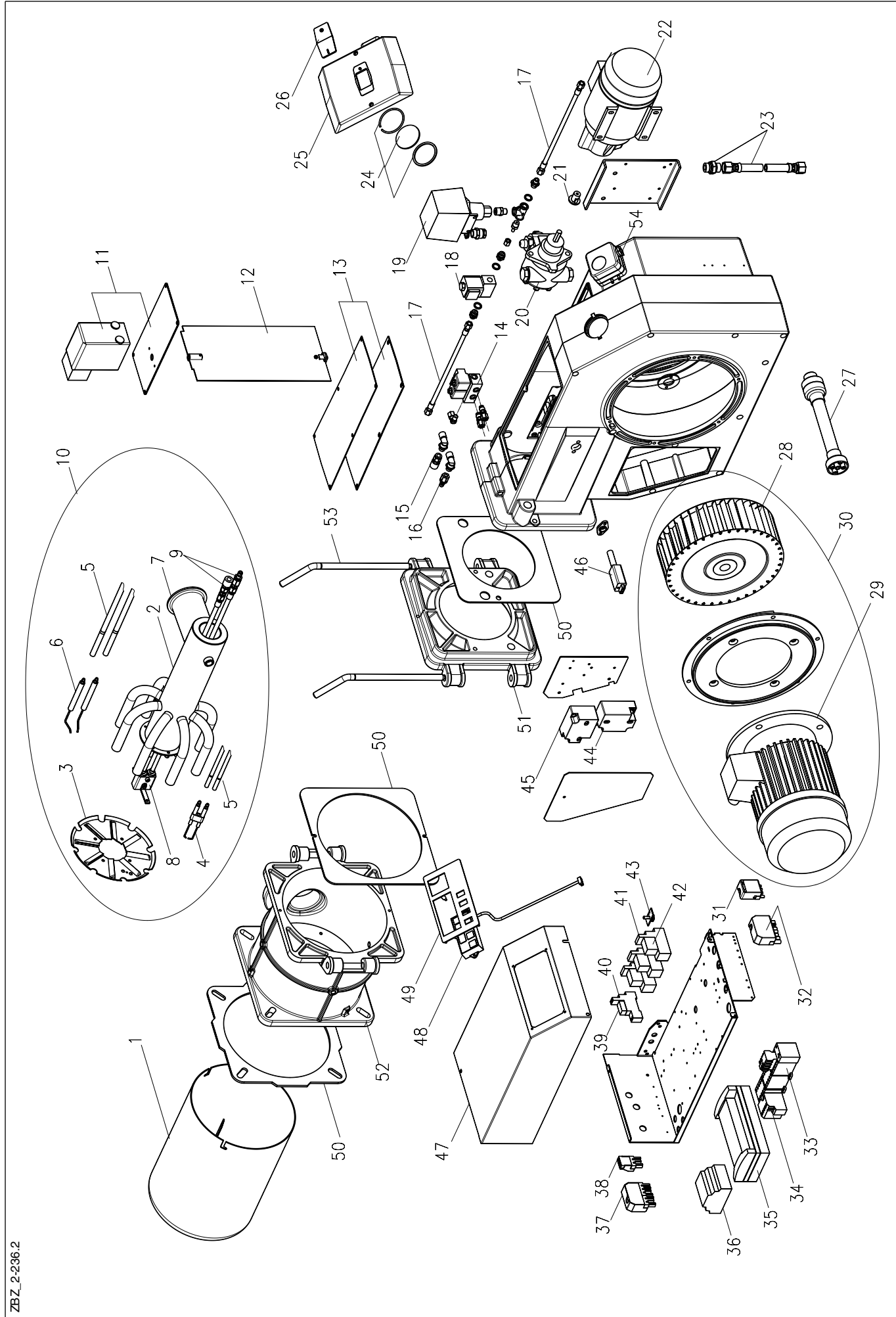

ZBZ_2-236.2

E: 20.01.09 * G: 20.06.17

Комбинированная горелка МКЗ.3, МКЗ.4

№ поз.	Наименование	Упаков. единица	Art.-№.
1	Горелочная труба МКЗ.3, МКЗ.4	1	47-90-25393
1	Горелочная труба МКЗ.3, МКЗ.4 с 200 мм удлинением	1	47-90-25443
2	Смесительное устройство МКЗ.3, МКЗ.4 , сварное	1	47-90-27097
2	Смесительное устройство МКЗ.3, МКЗ.4 сварное, с 200 мм удлинением	1	47-90-27098
3	Подпорная шайба МКЗ.3, МКЗ.4	1	47-90-25238
4	Электроды розжига для жидкого топлива	1	47-90-26213
5	Кабель зажигания жидкого топлива/ газа	2	47-50-25003
5	Кабель зажигания жидкого топлива/ газа с 200 мм удлинением	2	47-50-25482
6	Электроды розжига для газа	1	47-90-24921
7	Уплотнение для газового сопла	5	47-50-12791
8	Держатель штока форсунок МКЗ	1	47-90-25086
8	Держатель штока форсунок МКЗ с 200 мм удлинением	1	47-90-25423
9	Гидравлические соединения в комплекте	1	47-90-27087
10	Смесительное устройство МКЗ, смонтированна, без кабеля зажигания	1	47-90-25272
10	Смесительное устройство МКЗ, смонтированна, без кабеля зажигания с 200 мм удлинением	1	47-90-25425
11	Сервопривод SAD 3.0	1	47-90-24473
12	Воздушная заслонка в комплекте	1	47-90-24464
13	Крышка с прокладкой	1	47-90-12982
15	Гидравлическая муфта , в комплекте	1	47-90-25464
16	Гидравлический соединительный ниппель T2320 В, в компл.	1	47-90-25465
17	Шланг в металлической оплётке NW4 в комплекте	14	47-90-24995
18	Магнитный клапан R1/4" для МКЗ.3 и МКЗ.4 , в комплекте	1	47-90-27107
19	Давление масла переключатель 0-40 бар компл. с кабелем	1	47-90-28330
20	Топливный насос J7CCC в комплекте	1	47-90-27110
21	Муфта насос - Двигатель	1	47-90-28851
22	двигатель 0.55 кВт	1	47-90-28787
23	Шланг в металлической оплётке NW 8 1500 мм	1	47-90-12818
24	Смотровое стекло с прокладкой	1	36-90-11544
25	Приборная крышка МКЗ	1	47-90-24999
26	Крышка смотрового стекла	5	47-50-12106
27	Муфта в комплекте для МКЗ.3	1	47-90-27101
27	Муфта в комплекте для МКЗ.4	1	47-90-27102
28	Вентиляторное колесо TLR Ø 280 x 100 для МКЗ.3	1	47-90-27099
28	Вентиляторное колесо TS Ø 290 x 114 для МКЗ.4	1	47-90-25426
29	Электромотор 4 кВт для МКЗ.3	1	47-90-12803
29	Электромотор 5,5 кВт для МКЗ.4	1	47-90-22876
30	Электромотор 4 кВт с вентиляторным колесом для МКЗ.3	1	47-90-27100
30	Электромотор 5,5 кВт с вентиляторным колесом для МКЗ.4	1	47-90-26801
31	Штекерный разъём 4-полюсной, зелёный	1	37-90-20744
32	Штекерный разъём 7-полюсной, чёрный/коричневый	1	37-90-20731
33	Защитное реле электромотора ZE6 для МКЗ.3	1	47-90-25176
33	Защитное реле электромотора ZE9 для МКЗ.4	1	47-90-25176-02
34	Тепловое реле 4-6 А для МКЗ.3	1	47-90-25173
34	Тепловое реле 6-9 А для МКЗ.4	1	47-90-25174
35	Топочный автомат MPA 22	1	47-90-24166
36	Логический модуль CL-LSR	1	47-90-25177

№ поз.	Наименование	Упаков. единица	Art.-№.
37	Штекерный разъём 7-полюсной, зелёный	1	37-90-10831
38	штекерный 3.х полюсной разъём , черный	1	37-90-20739
39	Реле CR-P230AC2	1	47-90-25199
40	Цоколь CR-PLSx	1	47-90-26713
41	Цоколь CR-M4LS	1	47-90-26731
42	Реле CR-M230AC4	1	47-90-25181
43	Переключатель дистанционного - Рука	1	47-90-25040
44	Трансформатор розжига FIDA мод. 26/35 с удлинением кабеля на 200 мм для МК3.3 , МК3.4	1	47-90-26790
45	Трансформатор розжига FIDA мод. 26/48 в комплекте с удлинением кабеля на 200 мм для МК3.3	1	47-90-27095
45	Трансформатор розжига FIDA мод. 26/48 в комплекте с удлинением кабеля на 200 мм для МК3.4	1	47-90-26930
46	KLC 1000	1	47-90-27184
47	Крышка блока управления МК30	1	47-90-25206
48	МРА- дисплей AM07	1	47-90-24167
49	Бленда МК3	1	47-90-25074
50	Комплект прокладок	1	47-90-26792
51	Газовая обойма MG3 узел 2	1	47-90-12771
52	Газовая обойма MG3 узел 1	1	47-90-12770
53	Крепёжный штырь MG3	2	46-90-12809
54	Дифференциальное реле давления 2,5-50 мбар	1	47-90-26723
-	Тепловое реле насосной станции 2,4-4А	1	47-90-25172
-	Защитное реле , малое В7-30-10 для насосной станции	1	47-90-25171
-	Направляющая воздушного потока	1	47-90-12875
-	кабель двигателя	1	47-90-25410

30. Свидетельство о соответствии для двухтопливных горелок, работающих на лёгком жидком топливе EL, природном или сжиженном газе

Мы, Enertech GmbH, D-58675 Hemer
заявляем с полной ответственностью, что горелки
МК2. ... и МК3. ...

соответствуют следующим нормам:

EN 267

EN 676

EN 61000-6-2

EN 61000-6-3

EN 60335-1

EN 60335-2-102

и правилам:

2006 / 42 / ЕС Машины

2004 / 108 / ЕС EMV-Правила

2006 / 95 / ЕС Низкое напряжение

92 / 42 / EWG КПД

CE - обозначение, соответствие

CE - 0085BR0306 согласно акту испытания 143192E1/15563 (GWI) и
CE - 0085BR0307 согласно акту испытания 139082E1/15564 (GWI).

Хемер, 1 сентябрь 2008



Dipl.-Ing. R. Rebbe, Руководитель отдела

31. Конструктивные размеры (все размеры в мм)

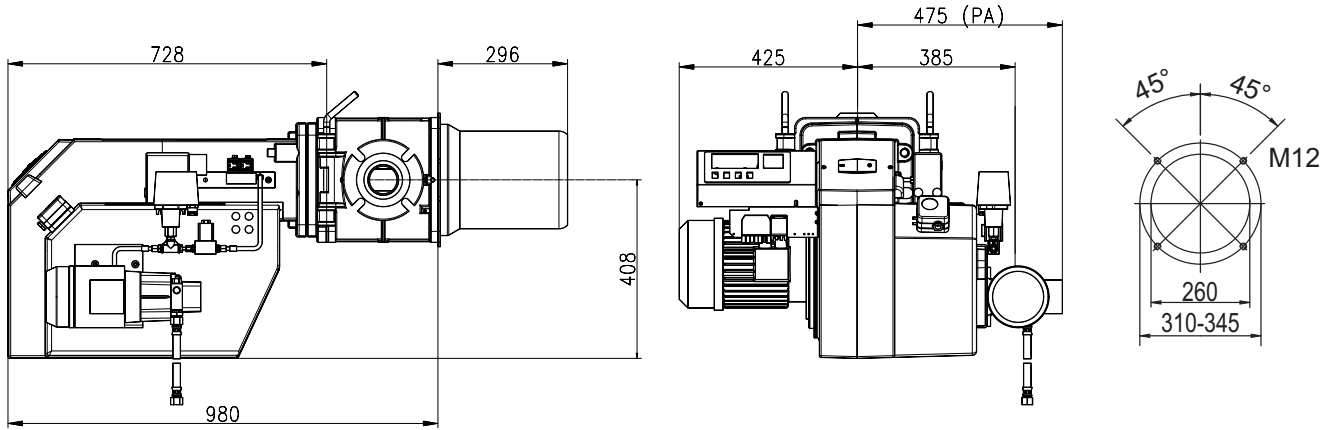

32. Рабочие зоны

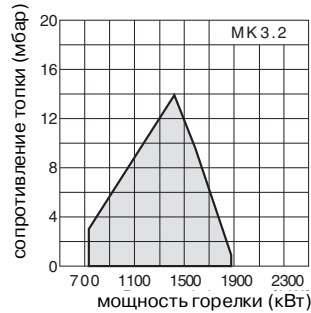
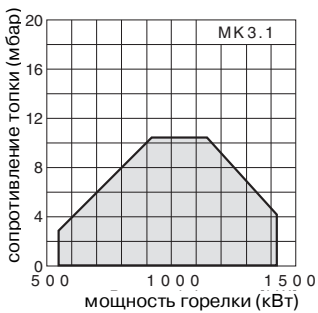

Вся информация, изложенная в данной технической документации, а также предоставленные в Ваше распоряжение чертежи, фотографии и технические описания являются нашей собственностью и не подлежат тиражированию без нашего предварительного письменного разрешения.

Оставляем за собой право на внесение изменений.



Enertech GmbH • Brenner und Heizsysteme
 Adjutantenkamp 18 • D-58675 Hemer • Telefon 02372/965-0 • Telefax 02372/61240
 E-Mail: info@giersch.de • Internet: <http://www.giersch.de>

